

Accesorios para la red de aire



Índice

Página

Introducción	272
Seguridad del producto	273
Unidades de preparación de aire	274
Optimizer Air Tool Oil	281
Unidades de lubricación directa	282
Acoplamiento rápidos	284
Acoplamiento de garras	308
Válvulas de bola	309
Conectores giratorios	310
Accesorios	311
Protector contra escapes de manguera	314
Mangueras	315
Mangueras espirales	320
Kits de productividad	321
Juegos de manguera premontados	322
Enrolladores de manguera	323
Equilibradores	327
Pistolas de soplado	330
Equipos de prueba	331
AIRnet	332

Asegúrese de que sus herramientas ofrezcan todo su potencial

Para garantizar que se beneficia de todo el potencial de sus herramientas, Atlas Copco ha desarrollado una gama completa de accesorios para la red de aire, tanto para su uso con nuestras herramientas como con nuestros motores neumáticos. Por supuesto, todos los accesorios pueden utilizarse en otras aplicaciones y con otros equipos neumáticos.

Productividad

Con los accesorios Atlas Copco tendrá la red de aire adecuada para sus herramientas. Cada herramienta recibirá el caudal de aire necesario para ofrecer todo su potencial y poder obtener así, por ejemplo, el par de apriete correcto cuando utilice herramientas neumáticas con control del par. Utilizando los accesorios recomendados, también reducirá al mínimo las necesidades de servicio de las herramientas.

Eficiencia energética

Con una instalación correcta, no sólo logrará todo el potencial de la herramienta, sino que también reducirá sus costes energéticos. Todos los accesorios de Atlas Copco están diseñados para ofrecer pérdidas de carga mínimas, lo que garantiza que el compresor no “trabaje en exceso”.

Seguridad

Todos los accesorios están diseñados para satisfacer los requisitos de un entorno de trabajo seguro. Atlas Copco ha desarrollado una amplia gama de acoplamientos de seguridad, equilibradores, protectores contra escapes de manguera y enrolladores de manguera para cumplir las normas más rigurosas de seguridad en el trabajo.

Ergonomía

La salud y el bienestar de los operarios son factores fundamentales. Los accesorios de Atlas Copco, como los brazos de reacción, los equilibradores y la barras de reacción, le permiten configurar unas estaciones de trabajo ergonómicas para sus trabajadores.

Calidad

Todos los accesorios Atlas Copco están fabricados en materiales de primera calidad, lo que permite unos ciclos de producción prolongados y el trato mas severo. Con los accesorios Atlas Copco, tendrá siempre la seguridad de haber elegido productos de la más alta calidad.



Siga siempre todas las normativas locales de seguridad referentes a la instalación, funcionamiento, reparación y mantenimiento de las herramientas. ¡Por favor recuerde leer las instrucciones de seguridad que se entregan con todos los productos, para mejorar su propia seguridad!

Válvula de bola

- Desconecte el aire comprimido con la válvula de bola cuando no esté trabajando (vea la fig. 1).
- Abra todas las válvulas de bola despacio para detectar dispositivos mal ajustados (vea la fig. 5).

Unidades de preparación de aire

- Por favor compruebe si hay disolventes que puedan cambiar la estructura de los vasos de policarbonato^a.

Estos disolventes hacen que el policarbonato se vuelva quebradizo y se pueda romper. Normalmente, el policarbonato no se rompe con facilidad. Si necesita usar disolventes agresivos, póngase en contacto con nosotros y le ayudaremos a elegir el equipo correcto.

- Use protectores de vaso.

Una forma fácil de eliminar este tipo de accidente consiste en utilizar un protector de vaso en las unidades MINI y MIDI. De serie, la unidad MAXI tiene un vaso de aluminio recubierto en su interior con un nuevo plástico más resistente a los productos químicos.

Compruebe que los vasos están correctamente instalados y que todas las unidades están bien conectadas antes de abrir la válvula de bola.

Acoplamiento rápido de seguridad

Para aumentar la seguridad y reducir el riesgo de lesiones al operario, le recomendamos que utilice siempre acoplamiento de seguridad. Los acoplamientos de seguridad se desconectan

Siga este orden cuando trabaje con acoplamiento de garras.

Cómo abrir un acoplamiento de garras:

- 1 Cierre la válvula de bola.



- 2 Haga funcionar la herramienta de modo que se evacúe el aire.



- 3 Suelte el acoplamiento de garras.

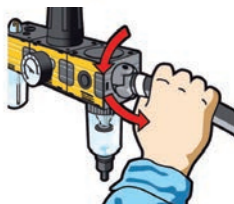

Cómo cerrar un acoplamiento de garras:

- 4 Asegúrese de que los dos acoplamientos de garras se montan juntos.

Use acoplamiento de garras con contratuerca (LNH) o utilice un muelle de cierre para un bloqueo más seguro.



en dos etapas con el fin de purgar el acoplamiento y minimizar el riesgo de una separación repentina de los componentes, lo que podría causar lesiones personales.

No abra nunca un acoplamiento rápido con un destornillador para descargar el aire.

Acoplamiento de garras

- Tenga mucho cuidado (vea la fig. 1+2+3).

Estos acoplamientos están siempre abiertos y deben utilizarse con la máxima precaución. Para aumentar la seguridad, recomendamos que se utilice el acoplamiento de garras con una contratuerca LNH.

Abrazaderas y conexiones

- Evite usar atornilladores para su apriete.

Compruebe que están correctamente apretados. Evite usar atornilladores para apretarlos, ya que pueden resbalar fácilmente y dañar las manos. Use una llave. Si necesita utilizar un atornillador monte las abrazaderas en un tornillo de banco.

Mangueras

Cuando monte mangueras con conectores, use agua y jabón para deslizar la manguera en el conector.

No utilice aceite. El agua y el jabón se secarán. Retire las mangueras que tengan escapes. Una pequeña fuga se puede convertir rápidamente en un orificio grande.

Protector contra escapes de manguera (vea la Fig. 6+7).

Puede surgir una situación peligrosa si la manguera descarga aire comprimido accidentalmente de forma no controlada, dando latigazos.

Pistolas de soplado

- Use la versión de seguridad. Esta versión elimina el riesgo de que el aire a alta presión entre en contacto directo con la piel.

^a El policarbonato tiene una buena resistencia química a todos los disolventes excepto los productos químicos que contienen acetona, bencol, glicerina, algunos aceites hidráulicos y sintéticos, cloroformo, alcohol metílico, tetracloruro de carbono (y disolventes similares), disulfuro de carbono, percloroetileno, tolueno, tricloroetileno, xileno (nitrocelulosa, diluyente) y ácido acético.

- 5 Abra la válvula de bola despacio.



Uso del protector contra escapes de manguera:

- 6 Esta peligrosa situación se puede evitar utilizando un protector contra los escapes de manguera.

El protector BLOCK corta el flujo de aire, minimizando así el riesgo de lesiones personales.



- 7 Cuando se utilicen acoplamiento de garras, recomendamos encarecidamente usar el protector BLOCK contra escapes de manguera.

Cuando se haya sustituido una manguera rota y se vuelva a conectar el aire comprimido, el protector BLOCK se rearmará automáticamente.



Obtenga la máxima productividad de sus herramientas

Las unidades de preparación de aire de Atlas Copco están diseñadas para ayudarle a obtener la máxima productividad de sus herramientas. Aseguran una caída de presión mínima, y por tanto unas pérdidas energéticas mínimas en el sistema de distribución de aire, reduciendo el impacto en el medio ambiente y los costes operativos. La utilización de unidades de preparación de aire prolongará la vida útil de sus herramientas, con la correspondiente reducción de los costes de mantenimiento y de los tiempos de parada.

Una instalación de aire correcta garantiza una mayor productividad y una buena rentabilidad.

Filtro – FIL

El agua y la suciedad de los sistemas de aire comprimido producen un gran desgaste y daños por corrosión.

Productividad

Los filtros Atlas Copco están equipados con un sistema ciclónico. Mediante la fuerza centrífuga, este sistema separa un alto porcentaje de las partículas de agua y sólidas más pesadas, mientras que el filtro reduce al mínimo la suciedad que entra en la herramienta. Esto significa unos ciclos de trabajo más largos de las herramientas y tiempos de servicio mínimos.

Regulador – REG

Los reguladores Atlas Copco aseguran un flujo óptimo a los caudales específicos que necesitan nuestras herramientas o cualquier otra herramienta neumática.

Eficiencia energética

La instalación de un regulador garantiza que no se produzca un consumo de aire comprimido innecesario. Los reguladores reducen las fluctuaciones de la presión primaria hasta obtener una presión secundaria prácticamente constante, con una pérdida de carga mínima.

Productividad

El regulador optimizará el rendimiento de sus herramientas, garantizará la precisión del par de apriete y aumentará su productividad.

Lubricador – DIM

Los lubricadores de aceite Atlas Copco garantizan una larga y eficaz vida útil de sus herramientas y componentes neumáticos.

Productividad

La utilización de un lubricador incrementará la potencia de los motores de aletas en un 10-15%.

Eficiencia energética

Utilizando un lubricador prolongará hasta tres veces la vida útil de un motor de aletas, y éste funcionará con menos fricción y más eficientemente.



Filtro – FIL



Regulador – REG



Lubricador – DIM

La principal aplicación de las unidades de preparación MINI-K es la de preparar el aire para su uso en componentes neumáticos. Las unidades MINI-K tienen una rosca de conexión de 1/4" BSP, una carcasa de poliamida 66 y los vasos están fabricados en policarbonato.

Temperatura de trabajo

0°C a +50°C a 10 bar

Presión de trabajo

Presión de entrada 0-10 bar

Presión de salida 0,5-8 bar

Filtro estándar

30 µm

Manómetro

1/8" BSP



Modelo	Caudal de aire económico l/s	Caudal de aire máx. l/s	Vaso	Purga del filtro	Capac. máx. condensado cm ³	Capacidad máx. aceite cm ³	Peso kg	Designación
Filtros								
MINI FIL 08K-B	12	30	Policarbonato	Manual	12	-	0,1	9092 0000 01
Reguladores								
MINI REG 08K	10	20	-	-	-	-	0,11	9092 0000 61
Lubricadores								
MINI DIM 08K	9	23	Policarbonato	-	-	35	0,09	9092 0000 91
Filtro/regulador								
MINI F/R 08K	12	17	Policarbonato	Manual	12	-	0,12	9092 0001 21
Filtro/regulador+lubricador								
MINI F/RD 08K	9	14	Policarbonato	Manual	12	35	0,32	9092 0001 51

NOTA: **Caudal de aire económico:** Presión de entrada 8 bar, presión de salida 6,3 bar, caída de presión 0,2 bar.

Caudal de aire máximo: Presión de entrada 10 bar, presión de salida 6,3 bar, caída de presión 1 bar.

Todas las unidades independientes, los soportes de montaje, los juegos de montaje y los manómetros se piden por separado. La unidad MINI-K F/RD se suministra completa con soporte de montaje, juego de montaje y manómetro.

La principal aplicación de las unidades MINI-B es la de preparar el aire para su uso por parte de componentes neumáticos y herramientas con un bajo consumo de aire. Las unidades MINI-B tienen una rosca de conexión 1/4 BSP y la carcasa es de zinc fundido. Los vasos son de policarbonato o metálicos de zinc.

Temperatura de trabajo

0°C a +50°C a 10 bar

Presión de trabajo

Presión de entrada 0-16 bar

Presión de salida 0,5-8 bar

Filtro estándar

30 µm

Manómetro

1/8" BSP



Modelo	Caudal de aire económico l/s	Caudal de aire máx. l/s	Vaso	Purga del filtro	Capac. máx. condensado cm ³	Capacidad máx. aceite cm ³	Peso kg	Designación
Filtros								
MINI FIL 08B-B	12	24	Policarbonato	Semi/automático	22	-	0,25	9093 0032 11
MINI FIL 08B-C	12	24	Policarbonato	Manual	22	-	0,25	9093 0032 41
MINI FIL 08B-D	13	24	Metal	Manual	22	-	0,25	9093 0032 71
Reguladores								
MINI REG 08B	9	47,5	-	-	-	-	0,30	9093 0033 01
MINI REG 08B-LP	9	47,5	-	-	-	-	0,30	9093 0073 21
MINI REG 08P	8	47,5	-	-	-	-	0,30	9093 0000 31
Lubricadores								
MINI DIM 08B	12	23	Policarbonato	-	-	45	0,25	9093 0033 31
MINI DIM 08B-D	12	23	Metal	-	-	45	0,25	9093 0033 61
Filtro/regulador								
MINI F/R 08B-B	9	38	Policarbonato	Semi/automático	22	-	0,35	9093 0033 91
MINI F/R 08B-C	9	38	Policarbonato	Manual	22	-	0,35	9093 0034 21
Filtro/regulador+lubricador								
MINI F/RD 08B-B	9	14,8	Policarbonato	Semi/automático	22	45	0,75	9093 0034 51
MINI F/RD 08B-C	9	14,8	Policarbonato	Manual	22	45	0,75	9093 0034 81
Filtro+regulador+lubricador								
MINI FRD 08B-B	9	13,8	Policarbonato	Semi/automático	22	45	0,95	9093 0062 11
MINI FRD 08B-C	9	13,8	Policarbonato	Manual	22	45	0,95	9093 0062 41

NOTA: Caudal de aire económico: Presión de entrada 8 bar, presión de salida 6,3 bar, caída de presión 0,2 bar.

Caudal de aire máximo: Presión de entrada 10 bar, presión de salida 6,3 bar, caída de presión 1 bar.

Todas las unidades independientes, los soportes de montaje, los juegos de montaje y los manómetros se piden por separado. Las unidades MINI F/RD y FRD se suministran completas con soporte de montaje, juego de montaje y manómetro.

El MIDI Optimizer es adecuado para su uso junto con más del 90% de la gama de herramientas Atlas Copco y es la mejor elección para herramientas de montaje, herramientas de percusión, taladros, roedoras y amoladoras, incluso para su uso junto con turbo amoladoras. El MIDI Optimizer tiene una rosca de conexión de 1/2" BSP; la carcasa y el vaso son de polímero de alta tecnología. El vaso tiene un inserto de polipropileno muy resistente a productos químicos y se rosca directamente en la carcasa para facilitar su manejo.

Nano-regulador autoajustable MIDI Optimizer

Se ajusta automáticamente a la demanda de caudal y garantiza que se suministre la cantidad correcta de aceite al motor, sea cual sea el caudal. Esto minimiza la lubricación necesaria. La nano-neblina de aceite, con un tamaño de partícula de 200 nm, puede ser transportada por el flujo de aire hasta 40 m. Esto significa que no hay aceite en la manguera y que la lubricación directa no es necesaria. El lubricador se puede rellenar en funcionamiento. Las versiones EP están ajustadas para ser utilizadas con herramientas de impulso.



Temperatura de trabajo

De -40°C a +60°C, a 10 bar

De +2°C a +60°C, a 10 bar para filtros

NOTA: Para obtener aire comprimido seco, debe evitarse la formación de hielo.

Presión de trabajo

Presión de entrada 0-16 bar

Presión de salida 0,5-8 bar

Presión de salida, Versiones HP de 0,5-16 bar

Filtro estándar

30 µm

Manómetro

1/4" BSP

Incluido en las unidades F/RD y FRD

Modelo	Caudal de aire económico l/s	Caudal de aire máx. l/s	Vaso	Purga del filtro	Capac. máx. condensado cm ³	Capacidad máx. aceite cm ³	Peso kg	Designación
Filtros								
MIDI Optimizer FIL A	-	117	Polímero, inserto de plástico	Automático	60	-	0,3	9093 0021 01
MIDI Optimizer FIL M/S	-	117	Polímero, inserto de plástico	Manual/semi auto	60	-	0,3	9093 0021 02
Reguladores								
MIDI Optimizer REG	-	97	-	-	-	-	0,35	9093 0021 05
MIDI Optimizer REG LP	-	97	-	-	-	-	0,35	9093 0021 06
MIDI Optimizer REG HP	-	97	-	-	-	-	0,35	9093 0021 30
Lubricadores								
MIDI Optimizer DIM	31	120	Polímero, inserto de plástico	-	-	90	0,3	9093 0021 10
MIDI Optimizer DIM EP	31	120	Polímero, inserto de plástico	-	-	90	0,3	9093 0021 33
Filtro/regulador								
MIDI Optimizer F/R A	-	90	Polímero, inserto plástico	Automático	60	-	0,5	9093 0021 12
MIDI Optimizer F/R M/S	-	90	Polímero, inserto plástico	Manual/semi auto	60	-	0,5	9093 0021 13
MIDI Optimizer F/R HP M/S	-	90	Polímero, inserto de plástico	Manual/semi auto	60	-	0,5	9093 0021 31
MIDI Optimizer F/R HP A	-	90	Polímero, inserto de plástico	Automático	60	-	0,5	9093 0021 32
Filtro/regulador+lubricador								
MIDI Optimizer F/RD A	31	55	Polímero, inserto plástico	Automático	60	90	1,0	9093 0021 16
MIDI Optimizer F/RD M/S	31	55	Polímero, inserto plástico	Manual/semi auto	60	90	1,0	9093 0021 17
MIDI Optimizer F/RD A EP	31	55	Polímero, inserto de plástico	Automático	60	90	1,0	9093 0021 35
MIDI Optimizer F/RD M/S EP	31	55	Polímero, inserto de plástico	Manual/semi auto	60	90	1,0	9093 0021 36
Filtro+regulador+lubricador								
MIDI Optimizer FRD A	31	55	Polímero, inserto plástico	Automático	60	90	1,1	9093 0021 24
MIDI Optimizer FRD M/S	31	55	Polímero, inserto plástico	Manual/semi auto	60	90	1,1	9093 0021 25

NOTA: **Caudal de aire económico:** Presión de entrada 8 bar, presión de salida 6,3 bar, caída de presión 0,2 bar.

Caudal de aire máximo: Presión de entrada 10 bar, presión de salida 6,3 bar, caída de presión 1 bar.

Todas las unidades independientes, los soportes de montaje, los juegos de montaje y los manómetros se piden por separado. Las unidades MIDI Optimizer F/RD y FRD se suministran completas con soporte de montaje, juego de montaje y manómetro.

EP Para herramientas de impulso, lubricador ajustado para herramientas de impulso
 A Automático
 M/S Manual/semiautomático
 HP Regulador de alta presión
 LP Regulador bloqueable

El MIDI Optimizer es adecuado para su uso junto con más del 90% de la gama de herramientas Atlas Copco y es la mejor elección para herramientas de montaje, herramientas de percusión, taladros, roedoras y amoladoras, incluso para su uso junto con turbo amoladoras. El MIDI Optimizer tiene una rosca de conexión de 3/4" BSP; la carcasa y el vaso son de polímero de alta tecnología. El vaso tiene un inserto de polipropileno muy resistente a productos químicos y se rosca directamente en la carcasa para facilitar su manejo.

Nano-regulador autoajutable MIDI Optimizer

Se ajusta automáticamente a la demanda de caudal y garantiza que se suministre la cantidad correcta de aceite al motor, sea cual sea el caudal. Esto minimiza la lubricación necesaria. La nano-neblina de aceite, con un tamaño de partícula de 200 nm, puede ser transportada por el flujo de aire hasta 40 m. Esto significa que no hay aceite en la manguera y que la lubricación directa no es necesaria. El lubricador se puede rellenar en funcionamiento. Las versiones EP están ajustadas para ser utilizadas con herramientas de impulso.



Temperatura de trabajo

De -40°C a +60°C, a 10 bar

De +2°C a +60°C, a 10 bar para filtros

NOTA: Para obtener aire comprimido seco, debe evitarse la formación de hielo.

Presión de trabajo

Presión de entrada 0-16 bar

Presión de salida 0,5-8 bar

Presión de salida, Versiones HP 0,5-16 bar

Filtro estándar

30 µm

Manómetro

1/4" BSP

Incluido en las unidades F/RD y FRD

Modelo	Caudal de aire económico l/s	Caudal de aire máx. l/s	Vaso	Purga del filtro	Capac. máx. condensado cm ³	Capacidad máx. aceite cm ³	Peso kg	Designación
Filtros								
MIDI Optimizer 3/4" FIL A	-	117	Polímero, inserto de plástico	Automático	60	-	0,3	9093 0021 40
MIDI Optimizer 3/4" FIL M/S	-	117	Polímero, inserto de plástico	Manual/semi auto	60	-	0,3	9093 0021 41
Reguladores								
MIDI Optimizer 3/4" REG	-	97	-	-	-	-	0,35	9093 0021 42
MIDI Optimizer 3/4" REG LP	-	97	-	-	-	-	0,35	9093 0021 43
MIDI Optimizer 3/4" REG HP	-	97	-	-	-	-	0,35	9093 0021 44
Lubricadores								
MIDI Optimizer 3/4" DIM	31	120	Polímero, inserto de plástico	-	-	90	0,3	9093 0021 45
MIDI Optimizer 3/4" DIM EP	31	120	Polímero, inserto de plástico	-	-	90	0,3	9093 0021 54
Filtro/regulador								
MIDI Optimizer 3/4" F/R A	-	90	Polímero, inserto plástico	Automático	60	-	0,5	9093 0021 46
MIDI Optimizer 3/4" F/R M/S	-	90	Polímero, inserto plástico	Manual/semi auto	60	-	0,5	9093 0021 47
MIDI Optimizer 3/4" F/R M/S HP	-	90	Polímero, inserto de plástico	Manual/semi auto	60	-	0,5	9093 0021 48
MIDI Optimizer 3/4" F/R HP A	-	90	Polímero, inserto de plástico	Automático	60	-	0,5	9093 0021 49
Filtro/regulador+lubricador								
MIDI Optimizer 3/4" F/RD A	31	55	Polímero, inserto plástico	Automático	60	90	1,0	9093 0021 50
MIDI Optimizer 3/4" F/RD A EP	31	55	Polímero, inserto plástico	Automático	60	90	1,0	9093 0021 55
MIDI Optimizer 3/4" F/RD M/S	31	55	Polímero, inserto de plástico	Manual/semi auto	60	90	1,0	9093 0021 56
MIDI Optimizer 3/4" F/RD M/S EP	31	55	Polímero, inserto de plástico	Manual/semi auto	60	90	1,0	9093 0021 51
Filtro+regulador+lubricador								
MIDI Optimizer 3/4" FRD A	31	55	Polímero, inserto plástico	Automático	60	90	1,1	9093 0021 52
MIDI Optimizer 3/4" FRD M/S	31	55	Polímero, inserto plástico	Manual/semi auto	60	90	1,1	9093 0021 53

NOTA: **Caudal de aire económico:** Presión de entrada 8 bar, presión de salida 6,3 bar, caída de presión 0,2 bar.

Caudal de aire máximo: Presión de entrada 10 bar, presión de salida 6,3 bar, caída de presión 1 bar.

Todas las unidades independientes, los soportes de montaje, los juegos de montaje y los manómetros se piden por separado. Las unidades MIDI Optimizer F/RD y FRD se suministran completas con soporte de montaje, juego de montaje y manómetro.

EP Para herramientas de impulso, lubricador ajustado para herramientas de impulso
 A Automático
 M/S Manual/semiautomático
 HP Regulador de alta presión
 LP Regulador bloqueable

La principal aplicación de las unidades MAXI-B de alto caudal es la de preparar el aire para las herramientas neumáticas que consumen gran cantidad de aire cuando se utilizan mangueras de distribución largas y varios conectores. Un buen ejemplo son las turboamoladoras Atlas Copco. Las unidades MAXI-B tienen una carcasa de zinc fundido y vasos de aluminio, con insertos de polipropileno, que se rosca directamente en la carcasa para facilitar su manejo.

Temperatura de trabajo

De -10°C a +50°C, a 10 bar

NOTA: Para obtener aire comprimido seco, debe evitarse la formación de hielo.

Presión de trabajo

Presión de entrada 0-17,5 bar

Presión de salida 0,5-12 bar

Filtro estándar

30 µm

Manómetro

1/4" BSP



Modelo	Caudal de aire económico l/s	Caudal de aire máx. l/s	Vaso	Purga del filtro	Capac. máx. condensado cm ³	Capacidad máx. aceite cm ³	Peso kg	Designación
Filtros								
MAXI FIL 25B-B	106	190 ^a	Metal	Semi/automático	130	-	0,9	9093 0074 21
Reguladores								
MAXI REG 25B	85	333	-	-	-	-	1,2	9093 0074 61
MAXI REG 25B-LP	85	333	-	-	-	-	1,2	9093 0074 81
Lubricadores								
MAXI DIM 25B	87	295	Metal	-	-	500	0,8	9093 0075 21
Filtro/regulador								
MAXI F/R 25B-B	84	316	Metal	Semi/automático	130	-	1,5	9093 0075 51
Filtro/regulador+lubricador								
MAXI F/RD 25B-B	82	244	Metal	Semi/automático	130	500	2,8	9093 0075 81
MAXI FRD 25B-B	81	209	Metal	Semi/automático	130	500	3,3	9093 0076 01

^a Presión de entrada 8 bar, caída de presión 1 bar.

NOTA: **Caudal de aire económico:** Presión de entrada 8 bar, presión de salida 6,3 bar, caída de presión 0,2 bar.

Caudal de aire máximo: Presión de entrada 10 bar, presión de salida 6,3 bar, caída de presión 1 bar.

Todas las unidades independientes, los soportes de montaje, los juegos de montaje y los manómetros se piden por separado. Las unidades MAXI F/RD y FRD se suministran completas con soporte de montaje, juego de montaje y manómetro.

Accesorios opcionales

Accesorios para todos los modelos

Denominación	Designación			
	MINI-K	MINI-B	MIDI Optimizer	MAXI-B
Jgo. soporte montaje	9090 1902 00	9092 0063 01	9093 0022 01	9093 0076 15
Juego de montaje	9090 1901 90	9092 0062 71	9093 0022 02	9093 0076 31

Se incluyen en las unidades combinadas (FD, FTD, F/RD y FRD)

Los accesorios comunes se piden por separado en el caso de las unidades independientes.

Accesorios para filtros (FIL) (elemento de filtrado de 30 µm incluido en todos los filtros)

Denominación	Designación			
	MINI-K	MINI-B	MIDI Optimizer	MAXI-B
Elemento de filtrado				
30 µm	9090 1898 00	9092 0063 31	9093 0023 04	9093 0076 61
5 µm		9092 0063 61	9093 0023 05	9093 0076 71
Protector de vaso		9092 0063 91		

Accesorios para reguladores (REG)

Denominación	Designación			
	MINI-K	MINI-B	MIDI Optimizer	MAXI-B
Manómetro				
0-10 bar				
Ø 40 mm	9090 1907 00	9090 1907 00		
Ø 50 mm		9090 1172 00	9090 2052 00	
Carcasa metálica			9090 2052 01	
0-16 bar				
Ø 49 mm			9090 0239 00	9090 0239 00
Ø 50 mm		9090 1657 00		
Manómetro para montaje en panel				
0-10 bar				
Ø 50 mm		9090 1173 00	9090 1173 00	
0-16 bar				
Ø 63 mm				9093 0076 43
Cerradura de llave para regulador -LP		9092 0074 11	9092 0074 11	9092 0074 11

El manómetro 0-10 bar se incluye en las unidades combinadas (F/RD y FRD)

El manómetro se pide por separado en el caso de las unidades independientes.

Accesorios para lubricadores (DIM)

Denominación	Designación				
	MINI-K	MINI-B	MIDI Optimizer		MAXI-B
			MIDI 1/2"	MIDI 3/4"	
Conjunto distribución aire	9090 1900 90	9092 0064 51	9093 0022 03	9093 0022 04	9093 0076 41
Protector de vaso		9092 0063 91			
Mirilla		9090 1121 00			9090 1873 00

Soporte de FRL

Denominación	Designación
Todos los modelos	9090 2101 00

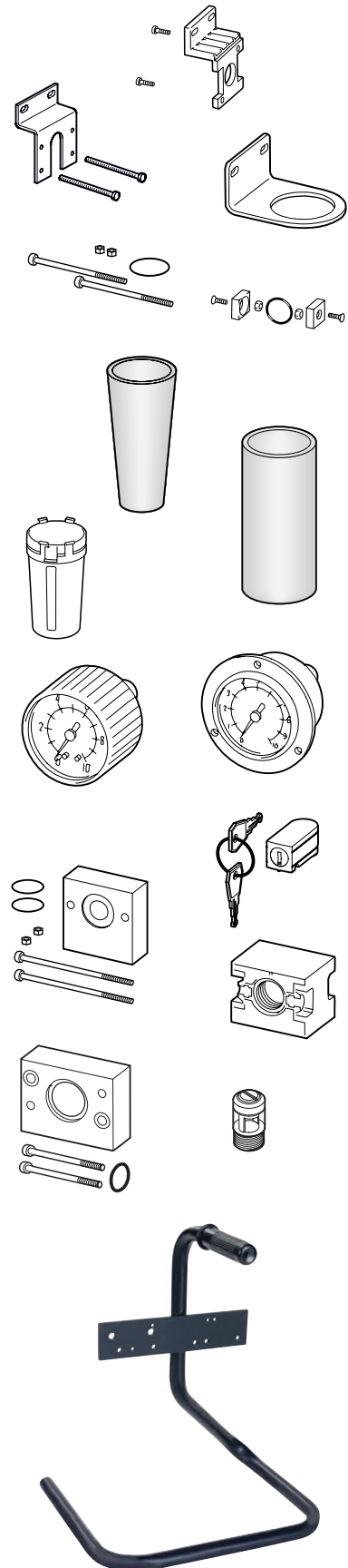

Optimizer Air Tool Oil

Atlas Copco Optimizer Air Tool Oil es un lubricante blanco con base oleosa para herramientas neumáticas. Posee unas excelentes propiedades antifricción y contiene aditivos que evitan la oxidación y la formación de espuma. Optimizer Air Tool Oil proporciona un mejor ambiente de trabajo que los aceites lubricantes para neblina convencionales y está recomendado cuando existen unos requisitos rigurosos relativos al entorno de trabajo.

- Proporciona un mejor entorno de trabajo.
- Excelentes propiedades antifricción.
- Minimiza el desgaste de los componentes.



Datos técnicos

Rango de temperatura	-25°C a +70°C
Densidad a 15°C	869 kg/m ³
Viscosidad a 40°C	22 mm ² /s
Punto de congelación	-48°C
Punto de inflamación COC	>170°C

Modelo	Designación
Optimizer 0,5 litros	9090 0000 02
Optimizer 1 litro	9090 0000 04
Optimizer 4 litros	9090 0000 06

Lubricador de punto único DOSOL

Lubricación precisa para herramientas en servicio intermitente.

El sistema DOSOL de Atlas Copco de lubricación directa se basa en una bomba de inyección que mide la dosis exacta de aceite, accionada por impulsos de aire comprimido. La dosis de aceite se puede regular desde una fracción de gota a una gota completa.

- **Cantidad exacta** – Inyector de precisión ajustable para obtener la cantidad exacta de aceite.
- **Aceite directamente a la herramienta** – El aceite se suministra directamente al punto de lubricación a través de un tubo capilar.

Los lubricadores de punto único (SPL) se componen de una bomba de inyección montada en un cuerpo de válvula, que convierte en impulsos las interrupciones del flujo de aire comprimido. En la mayoría de los casos, se coloca un recipiente de aceite en cada lubricador.

Cada unidad DOSOL SPL puede ajustarse hasta el extremo de inyectar de 1 a 1/10 de gota de aceite en 40 pasos (30 a 3 mm³). Todas las unidades DOSOL SPL incluyen, de serie, un contador que les permite operar cada primer, quinto o décimo ciclo de la herramienta.

El botón de graduación incorpora un tope positivo tanto en ajuste máximo como mínimo, lo que significa que no es posible un ajuste cero.



La cantidad preajustada de aceite se suministra a la herramienta a través de un tubo de nylon de pequeño diámetro dentro de la manguera de aire. De serie, se incluye un tubo de nylon de 7,5 metros lleno de aceite.

Lubricador de punto múltiple DOSOL

Para suministrar lubricante a un número ilimitado de puntos de lubricación, en una máquina o en un sistema neumático.

El lubricador de punto múltiple DOSOL (MPL) se compone de un bloque con varios inyectores JECT 01, con una placa base común denominada BASE. Un conjunto puede contener hasta diez inyectores JECT 01. Pueden instalarse varios conjuntos de este tipo.

- Todos los inyectores reciben aceite, a través de la placa BASE, desde un contenedor o un depósito de aceite central. En la BASE también se conecta una línea de señales neumáticas desde el equipo a lubricar.
- El lubricante se transporta a través de tubos de nylon de pequeño diámetro que deben terminar en válvulas de retención.
- Con el contador TEN, el lubricador puede ser activado cada primer, quinto o décimo ciclo de la herramienta.

Cada unidad DOSOL MPL puede ajustarse hasta el extremo de inyectar de 1 a 1/10 de gota de aceite en 40 pasos (30 a 3 mm³). El botón de graduación tiene un tope positivo tanto en ajuste máximo como mínimo, lo que significa que el ajuste cero no es posible. El botón de graduación tiene un tope positivo tanto en ajuste máximo como mínimo, lo que significa que el ajuste cero no es posible.

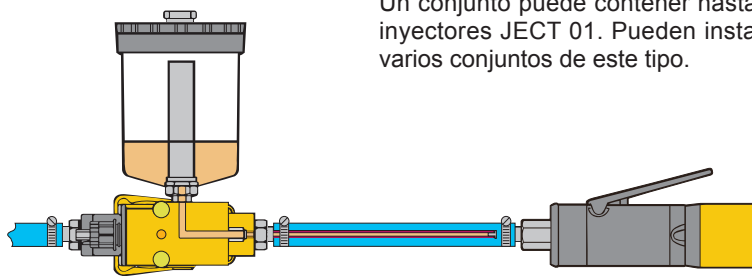

Lubricador de punto único, DOS

Modelo	Rosca de conexión	Caudal de aire l/s		Presión de trabajo bar		Rango de temperatura °C		Designación
	BSP pulg	mín	máx ^a	mín	máx	mín	máx	
DOS 15B-C ^b	1/2	2,3	45	3,2	10	-30°	+60°	8202 4201 73
DOS 15B-CR ^c	1/2	2,3	45	3,2	10	-30°	+60°	8202 4202 72
DOS 20B-C ^b	3/4	2,3	53	3,2	10	-30°	+60°	8202 4201 81
DOS 20B-CR ^c	3/4	2,3	53	3,2	10	-30°	+60°	8202 4202 80

^a A 6 bar y DP = 0,2 bar.

^b Con contador y tubo de nylon lleno de aceite de 7,5 m.

^c Con vaso de aceite de 0,3 litros, contador y tubo de nylon lleno de aceite de 7,5 m.

Accesorios opcionales

PARA LUBRICADOR DE PUNTO ÚNICO DOSOL

Denominación	Designación
Tubo de nylon 3,2 mm diámetro exterior	
7,5 m, lleno de aceite	9090 1418 00
7,5 m, sin aceite	9090 1419 00
100 m, con aceite	9090 1420 00
Conector para unión de tubos de 3,2 mm	9090 1423 00
Válvula de retención para extremo final de tubo de nylon, diám. ext. 3,2 mm	9090 2050 00

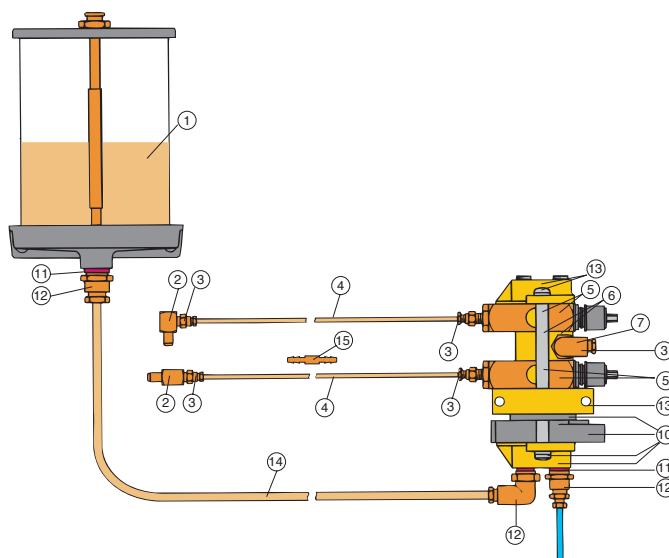

NOTA: Cuando el contador TEN se utiliza en instalaciones de lubricación de punto múltiple se debe usar una pieza intermedia de plástico negro (se entrega con todos los contadores TEN) entre la placa BASE y el contador TEN.

PARA LUBRICADOR DE PUNTO MÚLTIPLE DOSOL

Lubricador de punto múltiple, BASE, JECT 01

Denominación	BSP pulg	Designación
Placa base BASE	Placa	8202 4205 04
	Lumbrera de aceite 1/4	
	Lumbrera de aire 1/4	
	Abrazadera	
	Lumbrera de aceite 1/4	
	Lumbrera de aire 1/4	
Bomba JECT 01	Lumbrera. sum. aceite 1/8	8202 4203 10

Contador TEN

Para lubricar equipos con un consumo de aire muy bajo o muy poco tiempo de operación, puede ser difícil ajustar una dosis de aceite suficientemente pequeña. En tales casos, se conecta un contador debajo de la placa BASE. Los inyectores se activarán sólo cada primer, quinto o décimo impulso de aire. La señal de aire se conecta a la pieza de fijación debajo del contador.

Designación 8202 4206 03

Conjunto neumático, salida lateral

Si todas las bombas no van a ser accionadas simultáneamente, se instala un bloque de señales entre las bombas de aceite. Las bombas que están debajo del bloque de señales serán accionadas a través de la placa BASE, y las de encima desde una señal separada a través del bloque de señales.

Designación 8202 4206 03

Nº ref. en figura	Denominación	Designación
1	Vaso de aceite	
	0,3 l para montaje directo	9090 1415 00
	0,95 l montaje en pared (1/4" BSP hembra)	9090 1416 00
	1,9 l para montaje en pared (1/4" BSP hembra)	9090 1417 00
2	Válvula de retención	
	1/8" BSPT 90° codo macho x 1/8" BSP hembra	9090 1427 00
	1/8" BSPT, recto macho x 1/8" BSP hembra	9090 1426 00
3	Adaptador macho 1/8" BSPT, recto para diámetro exterior de tubo 3,2 mm	9090 1425 00
4	Tubo capilar	
	7,5 m, diám. ext. 3,2 mm lleno de aceite	9090 1418 00
	7,5 m, diám. ext. 3,2 mm, sin aceite	9090 1419 00
	100 m, diám. ext. 3,2 mm, con aceite	9090 1420 00
5	Conjunto JECT 01 ^a	8202 4203 10
6	Conjunto bloque neumático, salida lateral	9090 1424 00
7	Empaquetadura de fibra para 1/8" BSP	0657 5742 00
10	Contador TEN	8202 4206 03
11	Empaquetadura de fibra para 1/4" BSP	0657 5764 00
12	Adaptador macho 1/4" BSP, recto para diámetro exterior de tubo 8 mm	9090 0715 00
13	Conjunto BASE	8202 4205 04
14	Tubo de nylon, diámetro exterior 8 mm (se vende por metros)	9030 0060 00
15	Conector para tubos de nylon diámetro exterior 3,2 mm	9090 1423 00
16	Tubo de nylon, diámetro exterior 5 mm (se vende por metros)	9030 0059 00

^a Con juntas de Vitón para alta temperatura 8202 4203 15.

¡Simplemente la mejor opción!

Cuando se deban cambiar herramientas o equipos neumáticos, o sea sencillamente necesario hacer una conexión rápida de mangueras en una salida de aire, los acoplamiento Atlas Copco son simplemente la mejor opción.

Eficiencia energética

Todos los acoplamiento Atlas Copco están diseñados para minimizar las pérdidas de carga en ellos, lo que permite reducir el consumo de energía.

Productividad

Gracias a su excepcional diseño que permite un caudal de aire excepcionalmente alto, podrá aprovechar todo el potencial de sus herramientas.

Calidad

Los cuerpos de los acoplamiento son de acero templado, con un diseño estanco, lo que hace que tengan una gran vida útil, incluso en las condiciones de trabajo más adversas.

Ergonomía

Compactos y de bajo peso.

Seguridad

ErgoQIC y QIC S son versiones de seguridad cuyo fin es minimizar el riesgo de desconexión accidental de los conec-

tores y el ruido que genera. Las características de seguridad son conformes a EN 983 e ISO 4414.

El rango

El rango consta de 23 tipos diferentes de acoplamiento: ErgoQIC 08/E/US/ARO, ErgoQIC 10/ASIA/US/AC, ErgoQIC 15E/US, QIC 08/S, QIC 10/S/E/SE/ASIA/US, QIC 15/S/SE/US y CLAW. El sistema ErgoQIC consiste en un acoplamiento de válvula de bola, lo que le confiere unas excelentes características de seguridad, a la vez que permite un caudal de aire más alto que en los acoplamiento habituales. El sistema QIC es un acoplamiento tradicional con excelentes características de caudal. Los QIC S y QIC SE son conectores de seguridad. El rango CLAW consiste en acoplamiento de garras, también con excelentes propiedades en lo referente al caudal de aire.

Para herramientas de ensamblaje, sistemas de remachado y taladros se recomiendan los acoplamiento de me-

nor tamaño, tales como los QIC 10/S/E/SE, ErgoQIC 08/E y ErgoQIC 10US. Para aquellos taladros y herramientas de apriete que requieran un consumo de aire superior a 20 l/s se recomienda la utilización de los modelos QIC 15/S/SE, ErgoQIC 10 o ErgoQIC 15US. Para su uso con amoladoras y herramientas de percusión, los de mayor tamaño, es decir, las series QIC 15/S/SE, ErgoQIC 10 y CLAW son los idóneos. Para amoladoras de pequeño tamaño, con un caudal requerido inferior a 10 l/s recomendamos utilizar las series ErgoQIC 08/E, QIC 10/S/E/SE y ErgoQIC 10US.

Selector de acoplamiento de bolsillo disponible,
Designación 9833 1648 08

Guía de selección

Estándar Tipo Mercado	GLOBAL		Estándar EU		ISO 6150-0 (ex EE UU)			ARO 210 Benelux, EEUU	EU Australia	EU	ASIA Italia, SA
			7.6 (7.4)	10.4	1/4"	3/8"	1/2"				
					Benelux, Francia, EEUU, Noruega, Suiza						
Atlas Copco ErgoQIC	08	10	08E	15E	08US	10US	15US	08AR	10AC		10 ASIA
Atlas Copco QIC			10E	15E	08	10US	15US		10	15	10 ASIA
Atlas Copco QIC Safety			10SE	15SE	08S				10S	15S	
CEJN			320	410	310	430	550	300			315
Oetiker			SC C		SC B1	SC E	SC H	SC A1			SC D
Tema			1600	1700	1400				1650	1750	
Rectus			25/26	27	23/24	30	37	14/22	33	34	13
Prevost			ESC/ERC07		IRC/ISC06	IRC/ISC08	ISG 11	ARM06			ORG
Nitto Kohki											20/30/40
ARO					102	103/203	104/204	210			
Amflo					C20B	C26	C10	C38			
Bosch			7.2								
Parker				55	30 / B23	25F	17	50 / B53			
Foster					3003	4404	5205	210			
Camozzi			508/5180								
Dynaquip					1/4"	3/8"					
EWO			x								
Festo			KD								
Gromelle					600	900		GD16600			
Hansen					22/3000	400/4000	500/5000	20/4 RO			
Ingersoll Rand			7S7		A2/MS/102	A3/103/203	A4/104/204	210/AN6/AS6			
Kaeser			x								
Legris			25/26	27	23/24	30		14/22			13
Tomco					180	4000	5000	100			

Norma global de Atlas Copco

ErgoQIC 08

El ErgoQIC 08 es un acoplamiento rápido de paso total, sin obstáculos al flujo de aire en su interior. Es adecuado para herramientas de montaje, taladros y amoladoras pequeñas. Una vez instalado, comprobará las ventajas de una mayor productividad y eficiencia energética.

- Acoplamiento de paso total.
- Diseño ergonómico, compacto y de bajo peso.
- Resistente y duradero.
- Función de seguridad de acuerdo a EN 983 / ISO 4414.
- Mercado principal: Global.



Datos técnicos

Capacidad máx. 29 l/s (0,5 bar ΔP)
 Caudal económico 18 l/s (0,2 bar ΔP)
 Presión máx. de trabajo 16 bar
 Rango de temperatura -10°C a +70°C

Gráfico de pérdidas de carga / caudal. ErgoQIC 08 M15 y ErgoNIP 08 M10

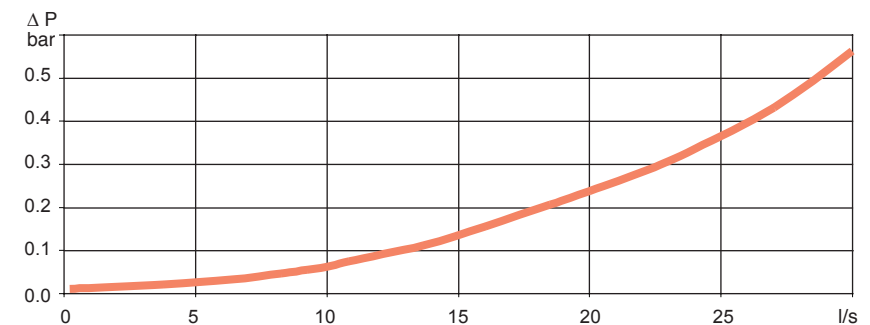

Caudal de aire a una presión de entrada de 6.3 bar.

ErgoQIC 08 y ErgoNIP 08, 18 l/s (caudal de aire recomendado a una presión de 6.3 bar)

Tipo de conexión	Acoplamiento ErgoQIC 08		Tamaño		Tipo de conexión	Conector ErgoNIP 08		Tamaño	
	Designación	Designación	mm	pulg		Designación	Designación	mm	pulg
	H06	8202 1110 04	6,3	1/4		H05	8202 1210 33	5	3/16
	H08	8202 1110 12	8	5/16		H06	8202 1210 37	6,3	1/4
	H10	8202 1110 38	10	3/8		H08	8202 1210 45	8	5/16
	H13	8202 1110 40	12,5	1/2		H10	8202 1210 52	10	3/8
						H13	8202 1210 54	12,5	1/2
	M08	8202 1110 61	1/4	BSP		SH06	8202 1210 39	6,3	1/4
	M10	8202 1110 79	3/8	BSP		SH08	8202 1210 47	8	5/16
	M15	8202 1110 87	1/2	BSP		SH10	8202 1210 50	10	3/8
						SH13	8202 1210 55	12,5	1/2
	F08	8202 1110 90	1/4	BSP		M06	8202 1210 03	1/8	BSP
	F10	8202 1110 95	3/8	BSP		M08	8202 1210 11	1/4	BSP
	M15	8202 1110 96	1/2	BSP		M10	8202 1210 29	3/8	BSP
						M15	8202 1210 31	1/2	BSP
Funda protectora		9090 1940 00				F08	8202 1210 60	1/4	BSP
						F10	8202 1210 62	3/8	BSP

^a Para unir mangueras mayores de 3 metros.

Norma global de Atlas Copco

ErgoQIC 10

El ErgoQIC 10 es un acoplamiento de paso total, sin obstáculos al flujo de aire en su interior. Es adecuado para herramientas de montaje, taladros y amoladoras. Una vez instalado, comprobará las ventajas de una mayor productividad y eficiencia energética.

- Acoplamiento de paso total.
- Resistente y duradero.
- Mínimo esfuerzo de conexión.
- Función de seguridad de acuerdo a EN 983 / ISO 4414.
- Mercado principal: Global.

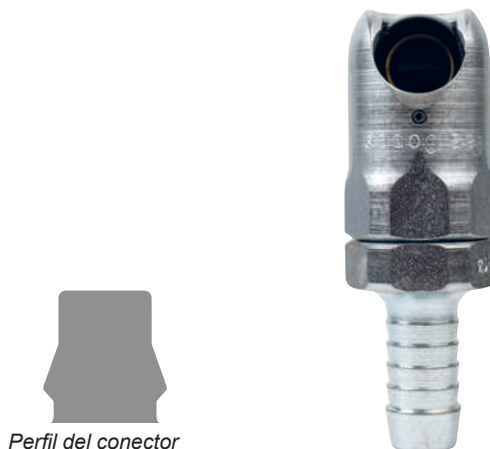





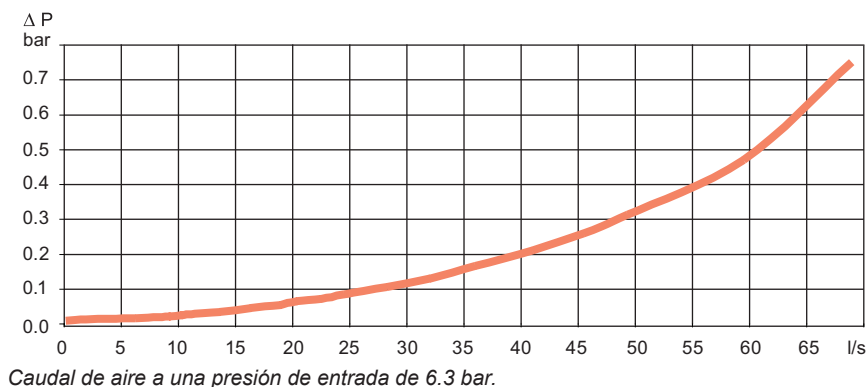

Datos técnicos

Capacidad máx. 60 l/s (0,5 bar ΔP)
 Caudal económico 40 l/s (0,2 bar ΔP)
 Presión máx. de trabajo 16 bar
 Rango de temperatura -10°C a +70°C

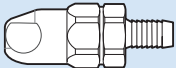
Gráfico de pérdidas de carga / caudal. ErgoQIC 10 M15 y ErgoNIP 10 M15

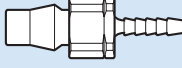

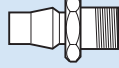
ErgoQIC 10 y ErgoNIP 10, 40 l/s (caudal de aire recomendado a una presión de 6.3 bar)

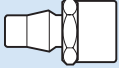
Tipo de conexión	Acoplamiento ErgoQIC 10		Tamaño		Tipo de conexión	Conector ErgoNIP 10		Tamaño	
	Designación	Designación	mm	pulg		Designación	Designación	mm	pulg
 H – Manguera	H06	8202 1120 30	6,3	1/4	 H – Manguera	H06	8202 1220 35	6,3	1/4
	H08	8202 1120 40	8	5/16		H08	8202 1220 43	8	5/16
	H10	8202 1120 02	10	3/8		H10	8202 1220 50	10	3/8
	H13	8202 1120 10	12,5	1/2		H13	8202 1220 68	12,5	1/2
	H16	8202 1120 50	16	5/8		H16	8202 1220 76	16	5/8
	H20	8202 1120 60	19	3/4		H20	8202 1220 77	19	3/4
 M – Macho	M08	8202 1120 85	1/4	BSP	 SH – Mang. de seguridad ^a	SH06	8202 1220 37	6,3	1/4
	M10	8202 1120 93	3/8	BSP		SH08	8202 1220 45	8	5/16
	M15	8202 1120 97	1/2	BSP		SH10	8202 1220 52	10	3/8
	M20	8202 1120 98	3/4	BSP		SH13	8202 1220 70	12,5	1/2
	M25	8202 1120 99	1	BSP		SH16	8202 1220 74	16	5/8
 F – Hembra	F08	8202 1121 00	1/4	BSP	 M – Macho	M08	8202 1220 01	1/4	BSP
	F10	8202 1121 05	3/8	BSP		M10	8202 1220 19	3/8	BSP
	F15	8202 1121 10	1/2	BSP		M15	8202 1220 27	1/2	BSP
 Funda protectora	9090 1931 00				 F – Hembra	F08	8202 1220 84	1/4	BSP
						F10	8202 1220 86	3/8	BSP
						F15	8202 1220 88	1/2	BSP

^a Para unir mangueras mayores de 3 metros.

Eurostandard 7.6 (7.4)

ErgoQIC 08E

El ErgoQIC 08E es un acoplamiento rápido de paso total, sin obstáculos al flujo de aire en su interior. Es adecuado para herramientas de montaje, taladros y amoladoras pequeñas. Una vez instalado, comprobará las ventajas de una mayor productividad y eficiencia energética.

- Acoplamiento de paso total.
- Diseño ergonómico, compacto y de bajo peso.
- Resistente y duradero.
- Función de seguridad de acuerdo con EN 983 / ISO 4414.
- Mercado principal: Europa.

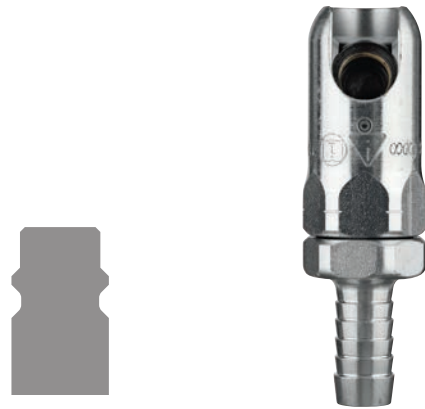

Perfil del conector



Datos técnicos

Capacidad máx. 38 l/s (0,5 bar ΔP)
 Caudal económico 24 l/s (0,2 bar ΔP)
 Presión máx. de trabajo 16 bar
 Rango de temperatura -10°C a +70°C

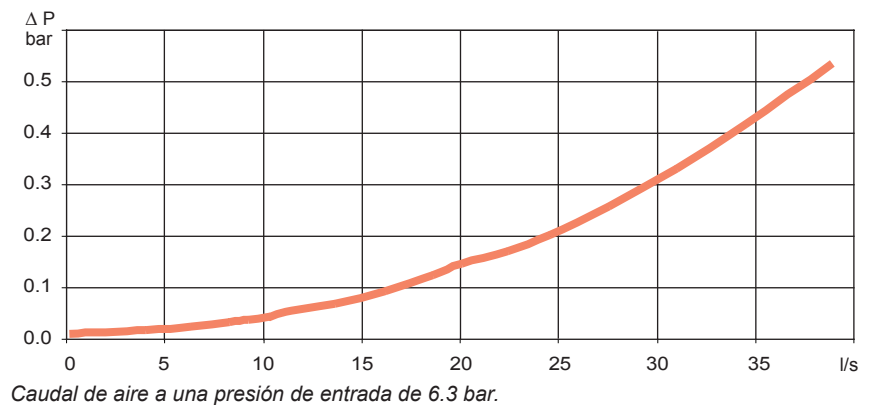
Gráfico de pérdidas de carga / caudal. ErgoQIC 08 E y NIP EU 7.6

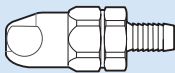

ErgoQIC 08 E y NIP EU 7.6, 24 l/s (caudal de aire recomendado a una presión de 6.3 bar)

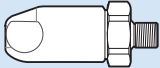
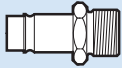
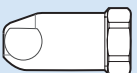
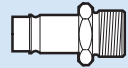
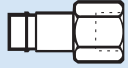
Tipo de conexión	Acoplamiento ErgoQIC 08 E		Tamaño		Tipo de conexión	Conector NIP EU 7.6		Tamaño	
	Designación	Designación	mm	pulg		Designación	Designación	mm	pulg
H – Manguera 	H06	8202 1106 00	6,3	1/4	H – Manguera 	H05	8202 1204 00	5	3/16
	H08	8202 1106 01	8	5/16		H06	8202 1204 05	6,3	1/4
	H10	8202 1106 02	10	3/8		H08	8202 1204 10	8	5/16
	H13	8202 1106 03	12,5	1/2		H10	8202 1204 15	10	3/8
M – Rosca macho 	M08	8202 1106 04	1/4	BSP	M – Rosca macho 	M06	8202 1204 25	1/8	BSP
	M10	8202 1106 05	3/8	BSP		M08	8202 1204 30	1/4	BSP
	M15	8202 1106 06	1/2	BSP		M10	8202 1204 35	3/8	BSP
F – Hembra 	F08	8202 1106 07	1/4	BSP	MT – Rosca macho cónica 	MT08	8202 1204 40	1/4	BSPT
	F10	8202 1106 08	3/8	BSP		MT10	8202 1204 45	3/8	BSPT
	F15	8202 1106 09	1/2	BSP		MT15	8202 1204 50	1/2	BSPT
					F – Hembra 	F08	8202 1204 55	1/4	BSP
				F10		8202 1204 60	3/8	BSP	

Eurostandard 7.6 (7.4)

QIC 10E

El acoplamiento de seguridad QIC 10E es fácil de manejar y resulta adecuado para herramientas de montaje y taladros. El QIC 10E es compatible con los conectores Eurostandard.

- Acoplamiento de alto caudal.
- Manejo con una mano.
- Bajo esfuerzo de conexión.
- Mercado principal: Europa.



Datos técnicos



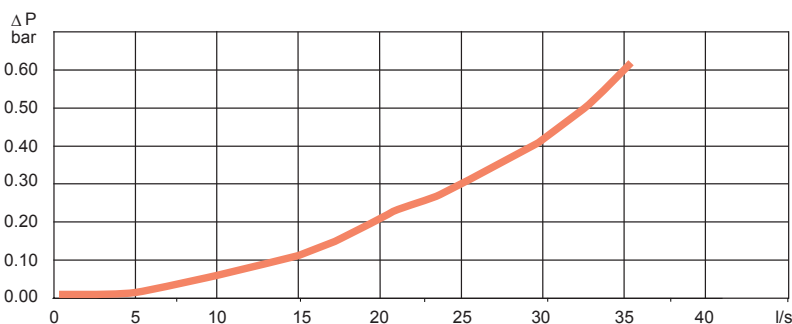

Capacidad máx. 32 l/s (0,5 bar ΔP)
 Caudal económico 20 l/s (0,2 bar ΔP)
 Presión máx. de trabajo 16 bar
 Rango de temperatura -20°C a +80°C

Gráfico de pérdidas de carga / caudal. QIC 10E M10 y NIP EU 7.6

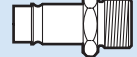

Caudal de aire a una presión de entrada de 6.3 bar.

QIC 10E y NIP EU 7.6, 20 l/s (caudal de aire recomendado a una presión de 6.3 bar)

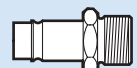
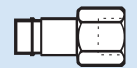
Tipo de conexión	Acoplamiento QIC 10E		Tamaño		Tipo de conexión	Conector NIP EU 7.6		Tamaño	
	Designación	Designación	mm	pulg		Designación	Designación	mm	pulg
H – Manguera 	H06	8202 1303 80	6,3	1/4	H – Manguera 	H05	8202 1204 00	5	3/16
	H08	8202 1303 81	8	5/16		H06	8202 1204 05	6,3	1/4
	H10	8202 1303 82	10	3/8		H08	8202 1204 10	8	5/16
	H13	8202 1303 83	13	1/2		H10	8202 1204 15	10	3/8
MT – Rosca macho cónica 	MT08	8202 1303 84	1/4 BSPT		M – Rosca macho 	M06	8202 1204 25	1/8 BSP	
	MT10	8202 1303 85	3/8 BSPT			M08	8202 1204 30	1/4 BSP	
	MT15	8202 1303 86	1/2 BSPT			M10	8202 1204 35	3/8 BSP	
F – Hembra 	F08	8202 1303 87	1/4 BSP	MT – Rosca macho cónica 	MT08	8202 1204 40	1/4 BSPT		
	F10	8202 1303 88	3/8 BSP			MT10	8202 1204 45	3/8 BSPT	
					F – Hembra 	F08	8202 1204 55	1/4 BSP	
						F10	8202 1204 60	3/8 BSP	

Eurostandard 7.6 (7.4)

QIC 10SE

El acoplamiento de seguridad QIC 10SE es fácil de manejar y resulta adecuado para herramientas de montaje y taladros. El QIC 10SE es compatible con los conectores Eurostandard.

- Acoplamiento de alto caudal.
- Manejo con una mano.
- Función de seguridad de acuerdo a EN 983 / ISO 4414.
- Mercado principal: Europa.

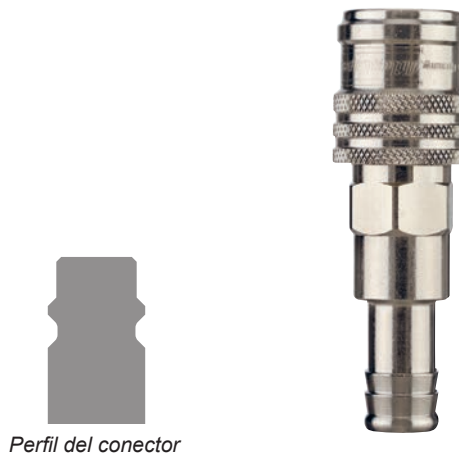

Datos técnicos

Capacidad máx. 34 l/s (0,5 bar ΔP)
 Caudal económico 22 l/s (0,2 bar ΔP)
 Presión máx. de trabajo 16 bar
 Rango de temperatura -20°C a +80°C

Gráfico de pérdidas de carga / caudal. QIC 10SE M10 y NIP EU 7.6

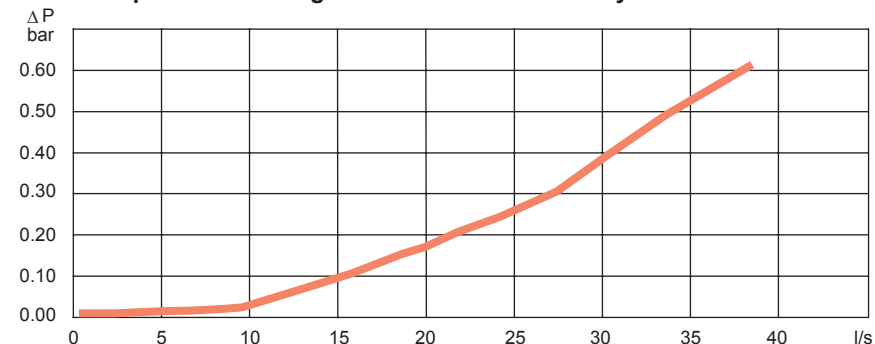

Caudal de aire a una presión de entrada de 6.3 bar.

QIC 10SE y NIP EU 7.6, 22 l/s (caudal de aire recomendado a una presión de 6.3 bar)

Tipo de conexión	Acoplamiento QIC 10SE			Tipo de conexión		Conector NIP EU 7.6			
	Designación	Tamaño mm pulg	mm	pulg	Designación	Tamaño mm pulg	mm	pulg	
H – Manguera 	H06	8202 1303 60	6,3	1/4	H – Manguera 	H05	8202 1204 00	5	3/16
	H08	8202 1303 61	8	5/16		H06	8202 1204 05	6,3	1/4
	H10	8202 1303 62	10	3/8		H08	8202 1204 10	8	5/16
	H13	8202 1303 63	12,5	1/2		H10	8202 1204 15	10	3/8
M – Rosca macho 	M08	8202 1303 64	1/4	BSP	M – Rosca macho 	M06	8202 1204 25	1/8	BSP
	M10	8202 1303 65	3/8	BSP		M08	8202 1204 30	1/4	BSP
	M15	8202 1303 66	1/2	BSP		M10	8202 1204 35	3/8	BSP
MT – Rosca macho cónica 	MT15	8202 1303 67	1/2	BSPT	MT – Rosca macho cónica 	MT08	8202 1204 40	1/4	BSPT
						MT10	8202 1204 45	3/8	BSPT
						MT15	8202 1204 50	1/2	BSPT
F – Hembra 	F08	8202 1303 68	1/4	BSP	F – Hembra 	F08	8202 1204 55	1/4	BSP
	F10	8202 1303 69	3/8	BSP		F10	8202 1204 60	3/8	BSP
	F15	8202 1303 70	1/2	BSP					

Eurostandard 10.4

ErgoQIC 15E

El ErgoQIC 15US es un acoplamiento de paso total, sin restricciones al caudal de aire en su interior. Puede utilizarse junto con herramientas de ensamblaje, taladros y amoladoras con un gran consumo de aire. Actualizar cualquier red de aire con los ErgoQIC 15US redundará en una mayor productividad y en una eficiencia energética superior.

- Acoplamiento de paso total.
- Resistente y duradero.
- Mínimo esfuerzo de conexión.
- Función de seguridad de acuerdo a EN 983 / ISO 4414.
- Mercado principal: Europa.

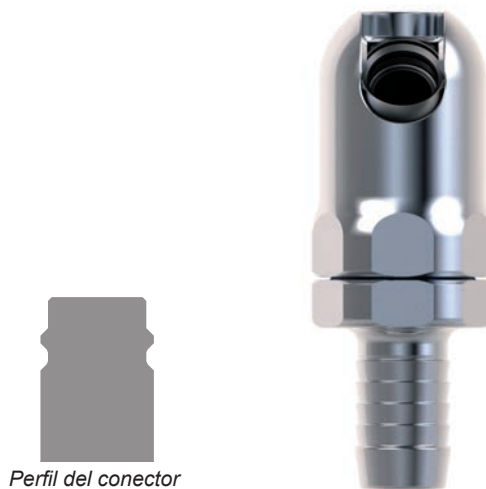

Datos técnicos





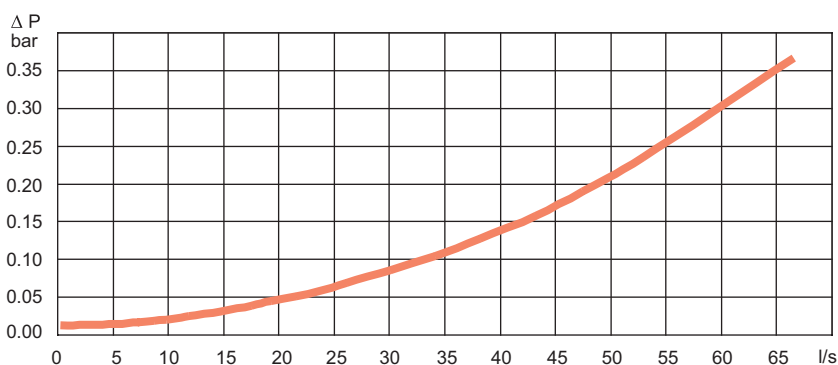

Capacidad máx. 76 l/s (0,5 bar ΔP)
 Caudal económico 49 l/s (0,2 bar ΔP)
 Presión máx. de trabajo 16 bar
 Rango de temperatura -20°C a +80°C

Gráfico de pérdidas de carga / caudal. ErgoQIC 15E y NIP 15E

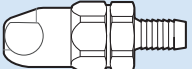

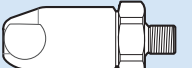
Caudal de aire a una presión de entrada de 6.3 bar.

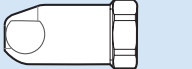
ErgoQIC 15E y NIP 15E, 49 l/s (caudal de aire recomendado a una presión de 6.3 bar)

Tipo de conexión	Acoplamiento ErgoQIC 15E		Tamaño		Tipo de conexión	Conector NIP 15E		Tamaño	
	Designación	Designación	mm	pulg		Designación	Designación	mm	pulg
H – Manguera 	H10	8202 1106 50	10	3/8	H – Manguera 	H06	8202 1253 00	6,3	1/4
	H13	8202 1106 51	12,5	1/2		H08	8202 1253 05	8	5/16
	H16	8202 1106 52	16	5/8		H10	8202 1253 10	10	3/8
	H20	8202 1106 53	19	3/4		H13	8202 1253 15	12,5	1/2
M – Macho 	M10	8202 1106 60	3/8	BSP	M – Macho 	M10	8202 1253 25	3/8	BSP
	M15	8202 1106 61	1/2	BSP		M15	8202 1253 30	1/2	BSP
	M20	8202 1106 62	3/4	BSP		M20	8202 1253 34	3/4	BSP
	M25	8202 1106 63	1	BSP					
F – Hembra 	F10	8202 1106 70	3/8	BSP	MT – Rosca macho cónica 	MT08	8202 1253 35	1/4	BSPT
	F15	8202 1106 71	1/2	BSP		MT10	8202 1253 40	3/8	BSPT
						MT15	8202 1253 45	1/2	BSPT
					F – Hembra 	F08	8202 1253 50	1/4	BSP
				F10		8202 1253 55	3/8	BSP	
				F15		8202 1253 60	1/2	BSP	
				F20		8202 1253 63	3/4	BSP	

Eurostandard 10.4

El acoplamiento rápido QIC 15E es adecuado para herramientas de montaje, amoladoras y taladros. El QIC 15E tiene una amplia gama de conexiones disponibles y es intercambiable con los conectores Eurostandard.

- Caudal excepcionalmente alto.
- Manejo con una mano.
- Resistente y duradero.
- Mercado principal: Europa.



Datos técnicos



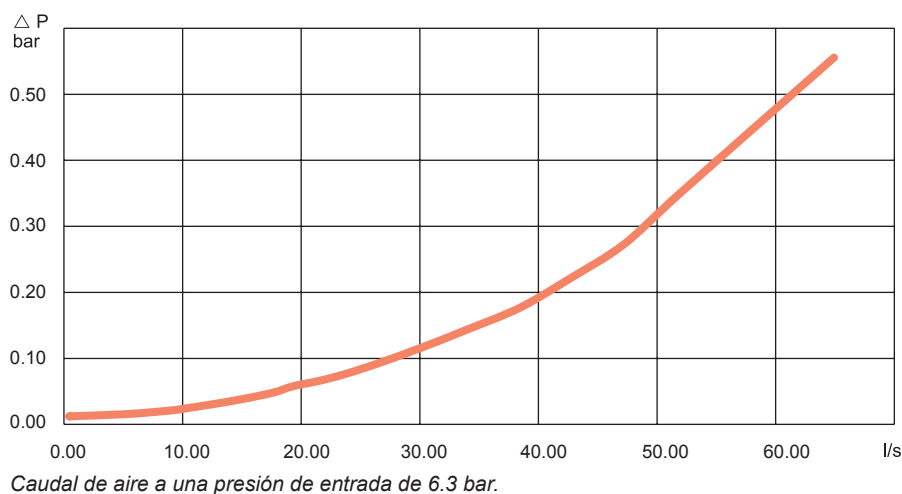

Capacidad máx. 62 l/s (0,5 bar ΔP)
 Caudal económico 40 l/s (0,2 bar ΔP)
 Presión máx. de trabajo 10 bar
 Rango de temperatura -20°C a +80°C

Gráfico de pérdidas de carga / caudal. QIC 15E y NIP EU 10.4

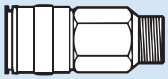
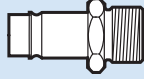

Caudal de aire a una presión de entrada de 6.3 bar.

QIC 15E y NIP EU 10.4, 40 l/s (caudal de aire recomendado a una presión de 6.3 bar)

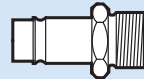
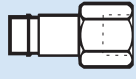
Tipo de conexión	Acoplamiento QIC 15E	Designación	Tamaño mm pulg	Tipo de conexión	Conector NIP EU 10.4	Designación	Tamaño mm pulg
H – Manguera 	H10	8202 1304 81	10 3/8	H – Manguera 	H06	8202 1253 00	6,3 1/4
	H13	8202 1304 82	12,5 1/2		H08	8202 1253 05	8 5/16
	H16	8202 1304 90	16 5/8		H10	8202 1253 10	10 3/8
	H20	8202 1304 83	19 3/4		H13	8202 1253 15	12,5 1/2
MT – Rosca macho cónica 	MT10	8202 1304 84	3/8 BSPT	M – Macho 	M10	8202 1253 25	3/8 BSP
	MT15	8202 1304 85	1/2 BSPT		M15	8202 1253 30	1/2 BSP
	MT20	8202 1304 86	3/4 BSPT		M20	8202 1253 34	3/4 BSP
F – Hembra 	F10	8202 1304 87	3/8 BSP	MT – Rosca macho cónica 	MT08	8202 1253 35	1/4 BSPT
	F15	8202 1304 88	1/2 BSP		MT10	8202 1253 40	3/8 BSPT
	F20	8202 1304 89	3/4 BSP		MT15	8202 1253 45	1/2 BSPT
				F – Hembra 	F08	8202 1253 50	1/4 BSP
					F10	8202 1253 55	3/8 BSP
					F15	8202 1253 60	1/2 BSP
					F20	8202 1253 63	3/4 BSP

Eurostandard 10.4

QIC 15SE

El acoplamiento de seguridad QIC 15SE es adecuado para herramientas de montaje, amoladoras y taladros. El QIC 15SE es intercambiable con conectores Eurostandard y resiste un trato severo.

- Flujo excepcionalmente alto.
- Manejo con una mano.
- Función de seguridad de acuerdo a EN 983 / ISO 4414.
- Mercado principal: Europa.



Datos técnicos

Capacidad máx. 63 l/s (0,5 bar ΔP)
 Caudal económico 41 l/s (0,2 bar ΔP)
 Máx. presión trabajo 10 bar
 Rango de temperatura -20°C a +80°C

Gráfico de pérdidas de carga / caudal. QIC 15SE M15 y NIP 15E F15

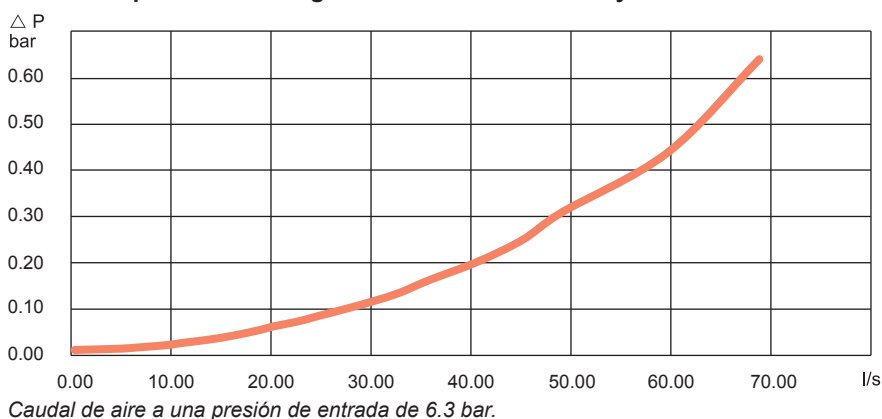

QIC 15SE y NIP 15E, 41 l/s (caudal de aire recomendado a una presión de 6.3 bar)

Tipo de conexión	Acoplamiento QIC 15SE		Tamaño		Tipo de conexión	Conector NIP 15E		Tamaño		
	Designación	Designación	mm	pulg		Designación	Designación	mm	pulg	
H – Manguera 	H10	8202 1305 30	10	3/8	H – Manguera 	H06	8202 1253 00	6,3	1/4	
	H13	8202 1305 31	12,5	1/2		H08	8202 1253 05	8	5/16	
	H16	8202 1305 32	16	5/8		H10	8202 1253 10	10	3/8	
M – Rosca macho 	M08	8202 1305 33	1/4	BSP		M – Rosca macho 	H13	8202 1253 15	12,5	1/2
	M10	8202 1305 34	3/8	BSP			H16	8202 1253 20	16	5/8
	M15	8202 1305 35	1/2	BSP			H20	8202 1253 23	19	3/4
F – Rosca hembra 	F15	8202 1305 36	1/2	BSP	MT – Rosca macho cónica 	MT08	8202 1253 35	1/4	BSPT	
						MT10	8202 1253 40	3/8	BSPT	
						MT15	8202 1253 45	1/2	BSPT	
F – Rosca hembra 	F08	8202 1253 50	1/4	BSP	F – Rosca hembra 	F10	8202 1253 55	3/8	BSP	
						F15	8202 1253 60	1/2	BSP	
						F20	8202 1253 63	3/4	BSP	

ISO 6150-B / Norma USA

ErgoQIC 08US

El ErgoQIC 08US es un acoplamiento de paso total, sin restricciones al caudal de aire en su interior. Puede utilizarse con herramientas de ensamblaje, taladros y pequeñas amoladoras. Actualizar cualquier red de aire con los ErgoQIC 08US redundará en una mayor productividad y en una eficiencia energética superior.

- Acoplamiento de paso total.
- Diseño ergonómico, compacto y de bajo peso.
- Resistente y duradero.
- Función de seguridad de acuerdo a EN 983 / ISO 4414.
- Mercado principal: América del Norte, Francia, Noruega y España.

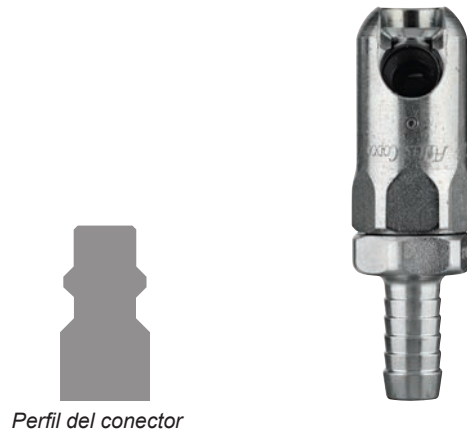



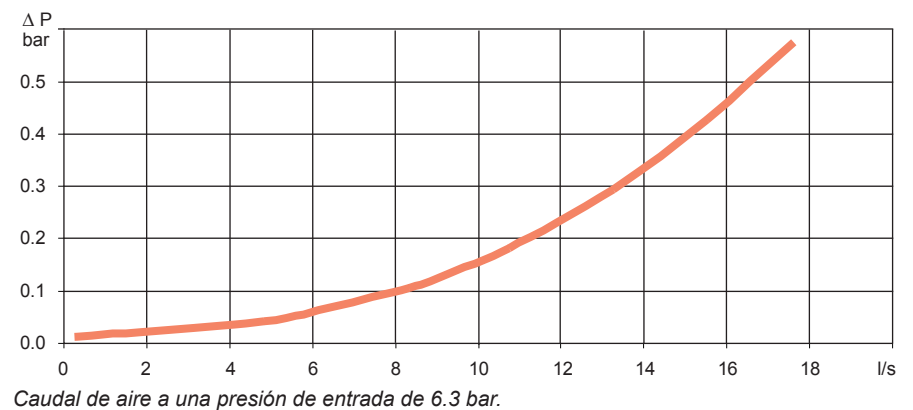

Datos técnicos

Capacidad máx. 17 l/s (0.5 bar ΔP)
 Caudal económico 11 l/s (0.2 bar ΔP)
 Presión máx. de trabajo 16 bar
 Rango de temperatura -20°C a +80°C

Gráfico de pérdidas de carga / caudal. ErgoQIC 08US y NIP 08

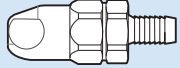

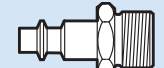
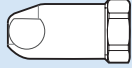
ErgoQIC 08US y NIP 08, 11 l/s (caudal de aire recomendado a una presión de 6.3 bar)

Tipo de conexión	Acoplamiento ErgoQIC 08US		Tamaño		Tipo de conexión	Conector NIP 08		Tamaño	
	Designación	Designación	mm	pulg		Designación	Designación	mm	pulg
H – Manguera 	H06	8202 1103 00	6,3	1/4	H – Manguera 	H06	8202 1205 18	6,3	1/4
	H08	8202 1103 01	8	5/16		H08	8202 1205 26	8	5/16
	H10	8202 1103 02	10	3/8		H10	8202 1205 34	10	3/8
	H13	8202 1103 03	12,5	1/2		H13	8202 1208 03	12,5	1/2
M – Macho 	M08	8202 1103 05	1/4	BSP	M – Macho 	M06	8202 1205 42	1/8	BSP
	M10	8202 1103 07	3/8	BSP		M08	8202 1205 59	1/4	BSP
	M15	8202 1103 09	1/2	BSP		M10	8202 1205 67	3/8	BSP
F – Hembra 	F08	8202 1103 11	1/4	BSP	F – Hembra 	F06	8202 1208 10	1/8	BSP
	F10	8202 1103 13	3/8	BSP		F08	8202 1205 83	1/4	BSP
						F10	8202 1205 91	3/8	BSP

ISO 6150-B / Norma USA

QIC 08

El acoplamiento QIC 08 es adecuado para atornilladores y taladros pequeños. Su diseño ligero y compacto hace que resulte muy cómodo de manejar.

- Acoplamiento de alto caudal.
- Manejo con una mano.
- Bajo esfuerzo de conexión.
- Mercado principal: América del Norte, Francia, Noruega y España.



Datos técnicos

Capacidad máx. 12 l/s (0,5 bar ΔP)
 Caudal económico 8 l/s (0,2 bar ΔP)
 Presión máx. de trabajo 16 bar
 Rango de temperatura -20°C a +80°C

Gráfico de pérdidas de carga / caudal. QIC 08 M08 y NIP 08 F08

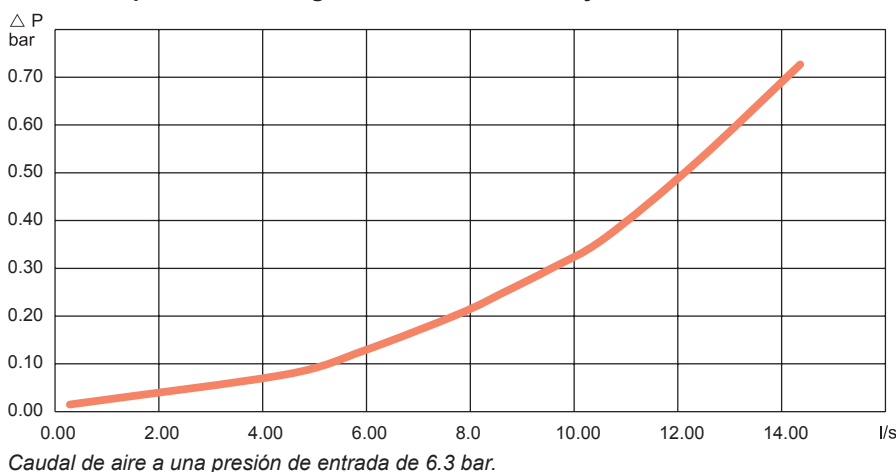

QIC 08 y NIP 08, 8 l/s (caudal de aire recomendado a una presión de 6.3 bar)

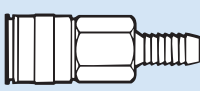
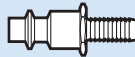
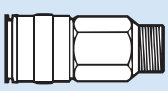
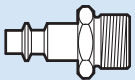
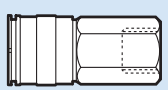
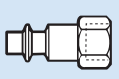
Tipo de conexión	Acoplamiento QIC 08		Tamaño		Tipo de conexión	Conector NIP 08		Tamaño	
	QIC 08	Designación	mm	pulg		NIP 08	Designación	mm	pulg
H – Manguera 	H06	8202 1300 04	6,3	1/4	H – Manguera 	H06	8202 1205 18	6,3	1/4
	H08	8202 1300 12	8	5/16		H08	8202 1205 26	8	5/16
	H10	8202 1300 20	10	3/8		H10	8202 1205 34	10	3/8
M – Rosca macho 	M08	8202 1300 38	1/4	BSP	M – Rosca macho 	M06	8202 1205 42	1/8	BSP
	M10	8202 1300 46	3/8	BSP		M08	8202 1205 59	1/4	BSP
						M10	8202 1205 67	3/8	BSP
F – Rosca hembra 	F08	8202 1300 53	1/4	BSP	F – Rosca hembra 	F08	8202 1205 83	1/4	BSP
	F10	8202 1300 61	3/8	BSP		F10	8202 1205 91	3/8	BSP

ISO 6150-B / Norma USA

QIC 08S

El QIC 08S es un acoplamiento de seguridad compacto para atornilladores y taladros pequeños. Su diseño ligero y compacto hace que resulte muy cómodo de manejar.

- Acoplamiento de alto caudal.
- Manejo con una mano.
- Función de seguridad de acuerdo a EN 983 / ISO 4414.
- Mercado principal: América del Norte, Francia, Noruega y España.





Datos técnicos

Capacidad máx. 12 l/s (0,5 bar ΔP)
 Caudal económico 8 l/s (0,2 bar ΔP)
 Presión máx. de trabajo 16 bar
 Rango de temperatura -20°C a +80°C

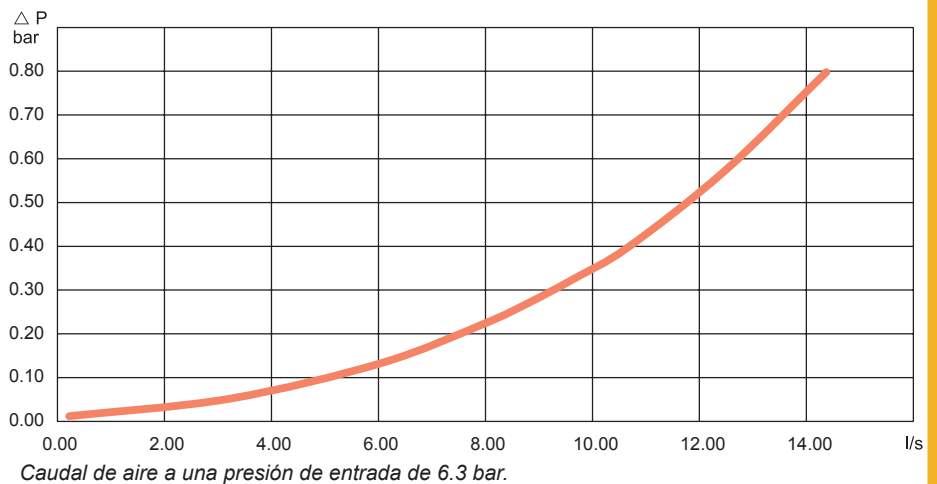
Gráfico de pérdidas de carga / caudal. QIC 08S M08 y NIP 08 F08

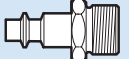
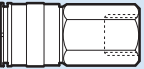
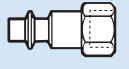

QIC 08S y NIP 08, 8 l/s (caudal de aire recomendado a una presión de 6.3 bar)

Tipo de conexión	Acoplamiento QIC 08S		Tamaño		Tipo de conexión	Conector NIP 08		Tamaño	
	Designación	Designación	mm	pulg		Designación	Designación	mm	pulg
H – Manguera 	H06	8202 1300 09	6,3	1/4	H – Manguera 	H06	8202 1205 18	6,3	1/4
	H08	8202 1300 18	8	5/16		H08	8202 1205 26	8	5/16
	H10	8202 1300 28	10	3/8		H10	8202 1205 34	10	3/8
M – Rosca macho 	M08	8202 1300 43	1/4	BSP	M – Rosca macho 	M06	8202 1205 42	1/8	BSP
	M10	8202 1300 45	3/8	BSP		M08	8202 1205 59	1/4	BSP
							M10	8202 1205 67	3/8
F – Rosca hembra 	F08	8202 1300 58	1/4	BSP	F – Rosca hembra 	F08	8202 1205 83	1/4	BSP
	F10	8202 1300 68	3/8	BSP		F10	8202 1205 91	3/8	BSP

ISO 6150-B / Norma USA

ErgoQIC 10US

El ErgoQIC 10US es un acoplamiento de paso total, sin restricciones al caudal de aire en su interior. Puede utilizarse con herramientas de ensamblaje, taladros y pequeñas amoladoras. Actualizar cualquier red de aire con los ErgoQIC 10US redundará en una mayor productividad y en una eficiencia energética superior.

- Acoplamiento de paso total.
- Diseño ergonómico, compacto y de bajo peso.
- Resistente y duradero.
- Función de seguridad de acuerdo a EN 983 / ISO 4414.
- Mercado principal: América del Norte, Francia, Noruega y España.

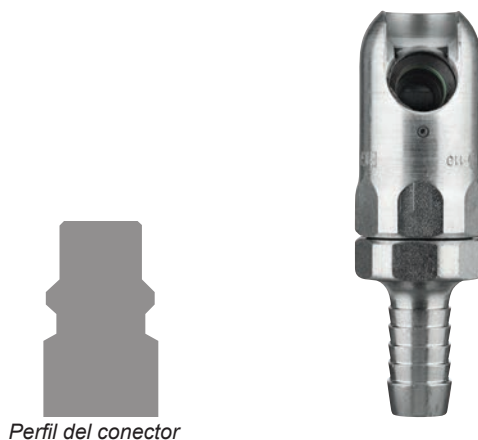

Datos técnicos

Capacidad máx. 43 l/s (0,5 bar ΔP)
 Caudal económico 27 l/s (0,2 bar ΔP)
 Presión máx. de trabajo 16 bar
 Rango de temperatura -20°C a +80°C

Gráfico de pérdidas de carga / caudal. ErgoQIC 10US y NIP 10US

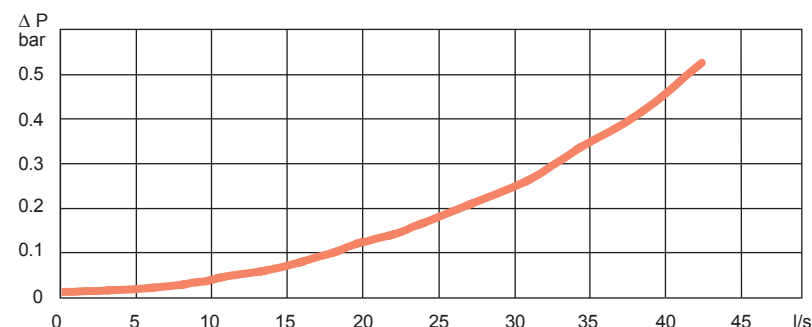

Caudal de aire a una presión de entrada de 6.3 bar.

ErgoQIC 10US y NIP 10US, 27 l/s (caudal de aire recomendado a una presión de 6.3 bar)

Tipo de conexión	Acoplamiento ErgoQIC 10US		Tamaño		Tipo de conexión	Conector NIP 10US		Tamaño	
	Designación	Designación	mm	pulg		Designación	Designación	mm	pulg
H – Manguera 	H08	8202 1107 01	8	5/16	H – Manguera 	H08	8202 1210 70	8	5/16
	H10	8202 1107 02	10	3/8		H10	8202 1210 71	10	3/8
	H13	8202 1107 03	12,5	1/2		H13	8202 1210 72	12,5	1/2
	H16	8202 1107 04	16	5/8		H16	8202 1210 73	16	5/8
	H20	8202 1107 05	19	3/4		H20	8202 1210 74	19	3/4
M – Macho 	M08	8202 1107 07	1/4 BSP		M – Macho 	M08	8202 1210 75	1/4 BSP	
	M10	8202 1107 09	3/8 BSP			M10	8202 1210 76	3/8 BSP	
	M15	8202 1107 11	1/2 BSP			M15	8202 1210 77	1/2 BSP	
F – Hembra 	F08	8202 1107 13	1/4 BSP		F – Hembra 	F08	8202 1210 81	1/4 BSP	
	F10	8202 1107 15	3/8 BSP			F10	8202 1210 82	3/8 BSP	
	F15	8202 1107 17	1/2 BSP			F15	8202 1210 83	1/2 BSP	

ISO 6150-B / Norma USA

QIC 10US

El acoplamiento rápido QIC 10US es adecuado para herramientas de montaje, taladros y amoladoras pequeñas. El QIC 10US tiene una amplia gama de conexiones disponible y es intercambiable con conectores 3/8" norma USA.

- Alto caudal.
- Manejo con una mano.
- Resistente y duradero.
- Mercado principal: Global.





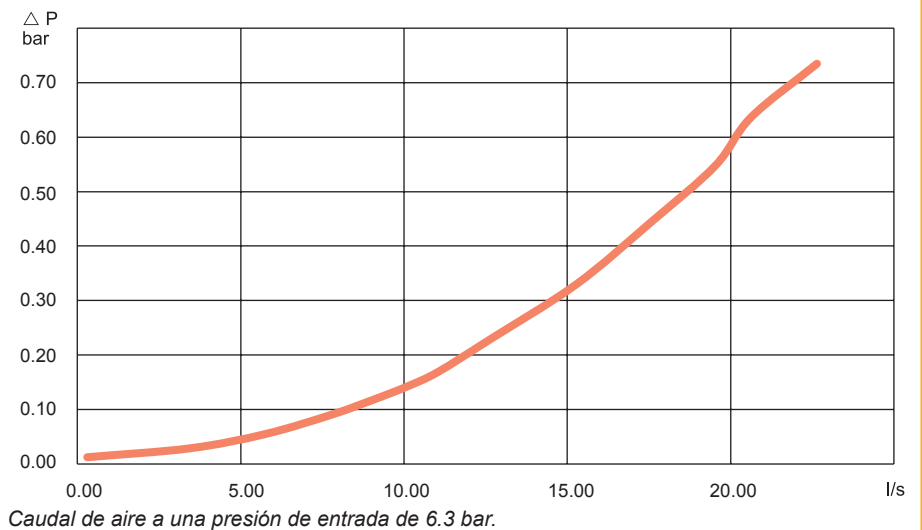

Datos técnicos

Capacidad máx. 19 l/s (0,5 bar ΔP)
 Caudal económico 12 l/s (0,2 bar ΔP)
 Presión máx. de trabajo 10 bar
 Rango de temperatura -20°C a +80°C

Gráfico de pérdidas de carga / caudal. QIC 10US y NIP 10US

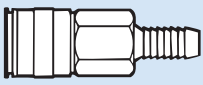

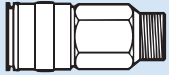
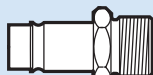
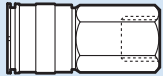
QIC 10US y NIP 10US, 12 l/s (caudal de aire recomendado a una presión de 6.3 bar)

Tipo de conexión	Acoplamiento QIC 10US	Designación	Tamaño		Tipo de conexión	Conector NIP 10US	Designación	Tamaño	
			mm	pulg				mm	pulg
H – Manguera 	H08	8202 1307 01	8	5/16	H – Manguera 	H08	8202 1210 70	8	5/16
	H10	8202 1307 02	10	3/8		H10	8202 1210 71	10	3/8
	H13	8202 1307 03	12,5	1/2		H13	8202 1210 72	12,5	1/2
M – Macho 	M08	8202 1307 10	1/4 BSP		M – Macho 	M08	8202 1210 75	1/4 BSP	
	M10	8202 1307 11	3/8 BSP			M10	8202 1210 76	3/8 BSP	
	M15	8202 1307 12	1/2 BSP			M15	8202 1210 77	1/2 BSP	
F – Hembra 	F08	8202 1307 13	1/4 BSP		F – Hembra 	F08	8202 1210 81	1/4 BSP	
	F10	8202 1307 14	3/8 BSP			F10	8202 1210 82	3/8 BSP	
	F15	8202 1307 15	1/2 BSP			F15	8202 1210 83	1/2 BSP	

ISO 6150-B / Norma USA

ErgoQIC 15US

El ErgoQIC 15US es un acoplamiento de paso total, sin restricciones al caudal de aire en su interior. Puede utilizarse junto con herramientas de ensamblaje, taladros y amoladoras con un gran consumo de aire. Actualizar cualquier red de aire con los ErgoQIC 15US redundará en una mayor productividad y en una eficiencia energética superior.

- Acoplamiento de paso total.
- Resistente y duradero.
- Mínimo esfuerzo de conexión.
- Función de seguridad de acuerdo a EN 983 / ISO 4414.
- Mercado principal: América del Norte, Francia, Noruega y España.

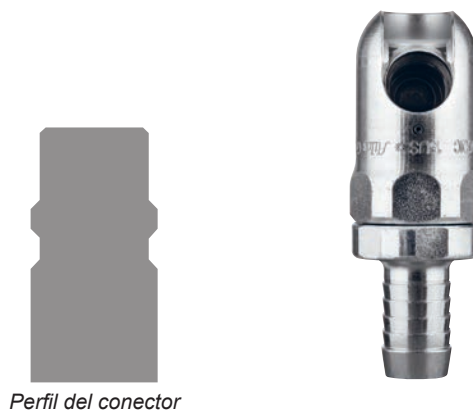

Perfil del conector

Datos técnicos

Capacidad máx. 77 l/s (0.5 bar ΔP)
 Caudal económico 52 l/s (0.2 bar ΔP)
 Presión máx. de trabajo 16 bar
 Rango de temperatura -20°C a +80°C

Gráfico de pérdidas de carga / caudal. ErgoQIC 15US y NIP 15US

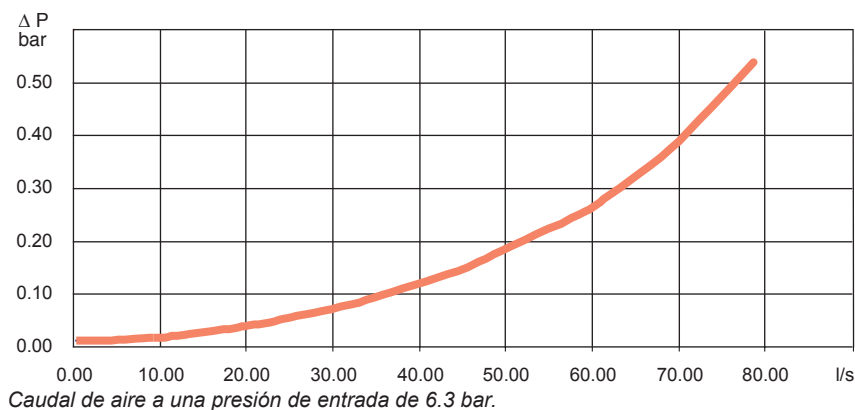

ErgoQIC 15US y NIP 15US, 52 l/s (caudal de aire recomendado a una presión de 6.3 bar)

Tipo de conexión	Acoplamiento ErgoQIC 15US		Tamaño		Tipo de conexión	Conector NIP 15US		Tamaño	
		Designación	mm	pulg			Designación	mm	pulg
 H – Manguera	H10	8202 1108 02	10	3/8	 H – Manguera	H10	8202 1215 40	10	3/8
	H13	8202 1108 03	12,5	1/2		H13	8202 1215 41	12,5	1/2
	H16	8202 1108 04	16	5/8		H16	8202 1215 42	16	5/8
	H20	8202 1108 05	19	3/4		H20	8202 1215 43	19	3/4
 M – Macho	M10	8202 1108 09	3/8	BSP	 M – Macho	M08	8202 1215 44	1/4	BSP
	M15	8202 1108 11	1/2	BSP		M10	8202 1215 45	3/8	BSP
	M20	8202 1108 18	3/4	BSP		M15	8202 1215 46	1/2	BSP
	M25	8202 1108 20	1	BSP		M20	8202 1215 47	3/4	BSP
 F – Hembra	F10	8202 1108 15	3/8	BSP	 F – Hembra	F10	8202 1215 52	3/8	BSP
	F15	8202 1108 17	1/2	BSP		F15	8202 1215 53	1/2	BSP

ISO 6150-B / Norma USA

QIC 15US

El acoplamiento rápido QIC 15US es adecuado para herramientas de montaje, taladros y amoladoras. El QIC 15US tiene una amplia gama de conexiones disponible y es intercambiable con conectores 3/8" norma USA.

- Caudal excepcionalmente alto.
- Manejo con una mano.
- Resistente y duradero.
- Mercado principal: Global.



Perfil del conector



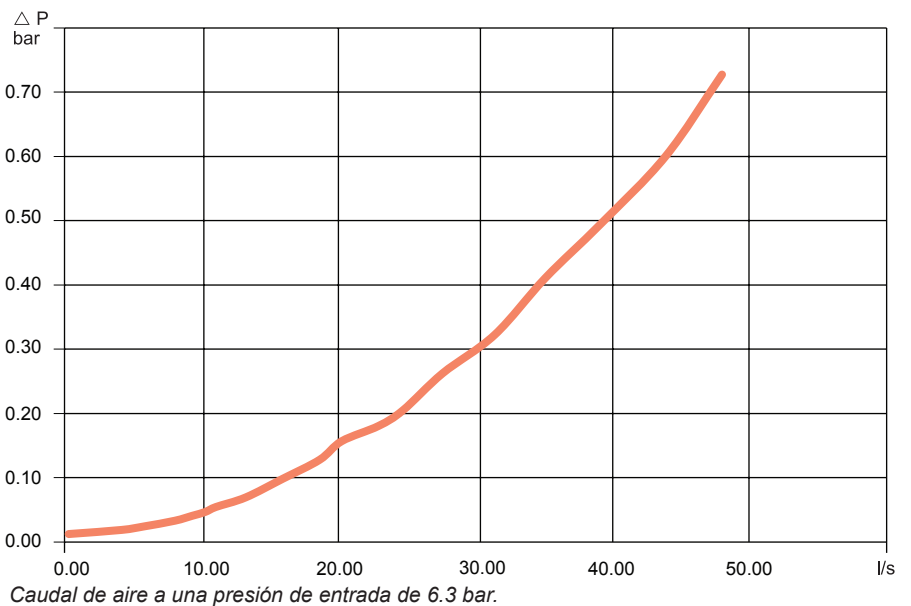

Datos técnicos

Capacidad máx. 40 l/s (0.5 bar ΔP)
 Caudal económico 22 l/s (0.2 bar ΔP)
 Presión máx. de trabajo 10 bar
 Rango de temperatura -20°C a +80°C

Gráfico de pérdidas de carga / caudal. QIC 15US y NIP 15US

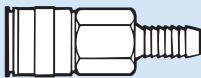

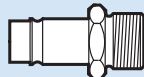
QIC 15US y NIP 15US, 22 l/s (caudal de aire recomendado a una presión de 6.3 bar)

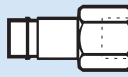
Tipo de conexión	Acoplamiento QIC 15US	Designación	Tamaño mm pulg	Tipo de conexión	Conector NIP 15US	Designación	Tamaño mm pulg
H – Manguera 	H13	8202 1308 02	12,5 1/2	H – Manguera 	H10	8202 1215 40	10 3/8
	H16	8202 1308 20	16 5/8		H13	8202 1215 41	12,5 1/2
	H20	8202 1308 03	19 3/4		H16	8202 1215 42	16 5/8
					H20	8202 1215 43	19 3/4
M – Macho 	M10	8202 1308 10	3/8 BSP	M – Macho 	M08	8202 1215 44	1/4 BSP
	M15	8202 1308 11	1/2 BSP		M10	8202 1215 45	3/8 BSP
	M20	8202 1308 12	3/4 BSP		M15	8202 1215 46	1/2 BSP
					M20	8202 1215 47	3/4 BSP
F – Hembra 	F10	8202 1308 13	3/8 BSP	F – Hembra 	F10	8202 1215 52	3/8 BSP
	F15	8202 1308 14	1/2 BSP		F15	8202 1215 53	1/2 BSP
		F20	8202 1308 15	3/4 BSP			

Norma ARO

ErgoQIC 08AR

El ErgoQIC 08AR es un acoplamiento rápido de paso total sin restricción de aire en el interior y adecuado para herramientas de montaje y taladros pequeños. Una vez instalado, comprobará las ventajas de una mayor productividad y eficiencia energética.

- Acoplamiento de paso total.
- Diseño ergonómico, tamaño reducido y ligero.
- Resistente y duradero.
- Función de seguridad conforme a EN 983 / ISO 4414.
- Mercado principal: Global.



Perfil del conector



Datos técnicos



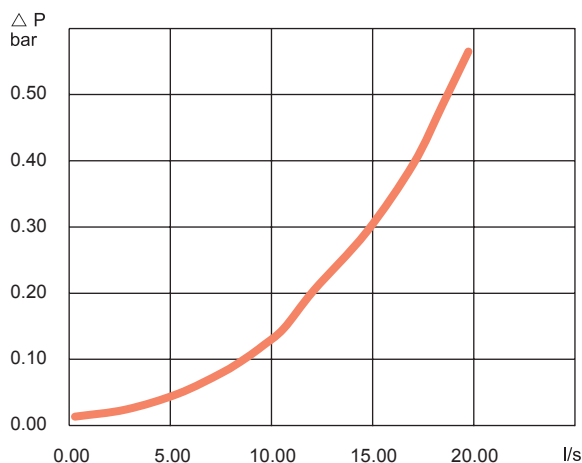

Capacidad máx. 19 l/s (0,5 bar ΔP)
 Caudal económico 12 l/s (0,2 bar ΔP)
 Presión máx. de trabajo 16 bar
 Rango de temperatura -10°C a +70°C

Gráfico de pérdidas de carga / caudal. ErgoQIC 08AR y NIP 08AR

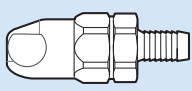

Caudal de aire a una presión de entrada de 6.3 bar.

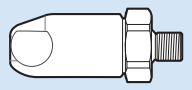
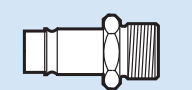
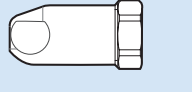
ErgoQIC 08AR y NIP 08AR, 12 l/s (caudal de aire recomendado a una presión de 6.3 bar)

Tipo de conexión	Acoplamiento ErgoQIC 08AR		Tamaño		Tipo de conexión	Conector NIP 08AR		Tamaño	
	Designación	Designación	mm	pulg		Designación	Designación	mm	pulg
H – Manguera 	H06	8202 1106 40	6,3	1/4	H – Manguera 	H06	8202 1206 00	6,3	3/8
	H08	8202 1106 41	8	5/16		H08	8202 1206 01	8	1/2
	H10	8202 1106 42	10	3/8		H10	8202 1206 02	10	5/8
	H13	8202 1106 43	12,5	1/2		H13	8202 1206 03	12,5	3/4
M – Rosca macho 	M08	8202 1106 44	1/4	BSP	MT – Rosca macho cónica 	MT08	8202 1206 04	1/4	BSPT
	M10	8202 1106 45	3/8	BSP		MT10	8202 1206 05	3/8	BSPT
	M15	8202 1106 46	1/2	BSP		MT15	8202 1206 06	1/2	BSPT
F – Hembra 	F08	8202 1106 47	1/4	BSP	F – Hembra 	F08	8202 1206 07	1/4	BSP
	F10	8202 1106 48	3/8	BSP		F10	8202 1206 08	3/8	BSP
						F15	8202 1206 09	1/2	BSP

Norma UE de Atlas Copco

ErgoQIC 10AC

El ErgoQIC es un acoplamiento rápido de paso total sin restricción de aire en el interior y adecuado para herramientas de montaje, taladros y amoladoras pequeñas. Una vez instalado, comprobará las ventajas de una mayor productividad y eficiencia energética.

- Acoplamiento de paso total.
- Diseño ergonómico, tamaño reducido y ligero.
- Resistente y duradero.
- Función de seguridad conforme a EN 983 / ISO 4414.
- Mercado principal: Países nórdicos, Benelux e Italia.



Perfil del conector

Datos técnicos

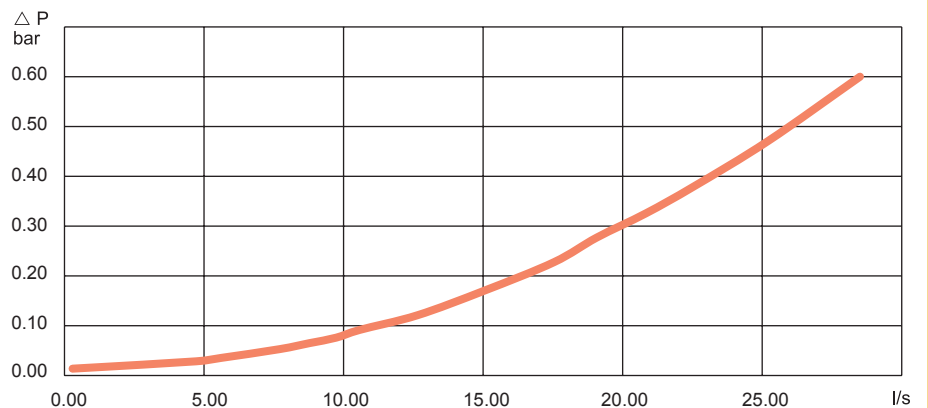

Capacidad máx. 26 l/s (0,5 bar ΔP)
 Caudal económico 17 l/s (0,2 bar ΔP)
 Presión máx. de trabajo 16 bar
 Rango de temperatura -10°C a +70°C

Gráfico de pérdidas de carga / caudal. ErgoQIC 10AC y NIP 10

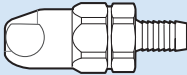

Caudal de aire a una presión de entrada de 6.3 bar.

ErgoQIC 10AC y NIP 10, 17 l/s (caudal de aire recomendado a una presión de 6.3 bar)

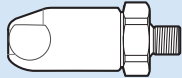
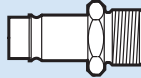
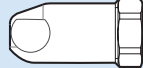
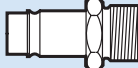
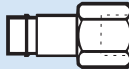
Tipo de conexión	Acoplamiento ErgoQIC 10AC		Tamaño		Tipo de conexión	Conector NIP 10		Tamaño	
		Designación	mm	pulg			Designación	mm	pulg
H – Manguera 	H08	8202 1109 01	8	5/16	H – Manguera 	H06	8202 1202 11	6,3	3/8
	H10	8202 1109 02	10	3/8		H08	8202 1202 94	8	1/2
	H13	8202 1109 03	12,5	1/2		H10	8202 1202 29	10	5/8
						H13	8202 1202 34	12,5	3/4
M – Rosca macho 	M08	8202 1109 05	1/4	BSP	M – Rosca macho 	M06	8202 1202 37	1/8	BSP
	M10	8202 1109 06	3/8	BSP		M08	8202 1202 45	1/4	BSP
	M15	8202 1109 07	1/2	BSP		M10	8202 1202 52	3/8	BSP
F – Hembra 	F08	8202 1109 09	1/4	BSP	MT – Rosca macho cónica 	MT08	8202 1202 60	1/4	BSPT
	F10	8202 1109 10	3/8	BSP		MT10	8202 1202 78	3/8	BSPT
	F15	8202 1109 11	1/2	BSP		MT15	8202 1203 02	1/2	BSPT
					F – Hembra 	F08	8202 1202 86	1/4	BSP
						F10	8202 1202 87	3/8	BSP

Norma UE de Atlas Copco

QIC 10

El QIC 10 es un acoplamiento rápido y compacto, adecuado para herramientas de montaje y taladros. Puede resistir el trato más severo en las aplicaciones más difíciles.

- Acoplamiento de alto caudal.
- Resistente y duradero.
- Manejo con una mano.
- Mercado principal: Europa y Australia.



Datos técnicos

Capacidad máx. 24 l/s (0,5 bar ΔP)
 Caudal económico 15 l/s (0,2 bar ΔP)
 Presión máx. de trabajo 16 bar
 Rango de temperatura -20°C a +80°C

Gráfico de pérdidas de carga / caudal. QIC 10 M10 y NIP 10 M10

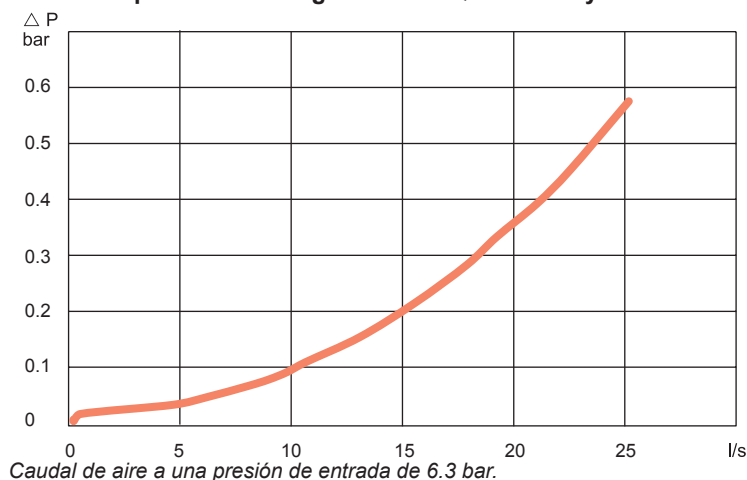

QIC 10 y NIP 10, 15 l/s (caudal de aire recomendado a una presión de 6.3 bar)

Tipo de conexión	Acoplamiento QIC 10	Designación	Tamaño mm pulg	Tipo de conexión	Conector NIP 10	Designación	Tamaño mm pulg
H – Manguera 	H06	8202 1302 02	6,3 1/4	H – Manguera 	H06	8202 1202 11	6,3 1/4
	H08	8202 1302 10	8 5/16		H08	8202 1202 94	8 5/16
	H10	8202 1302 28	10 3/8		H10	8202 1202 29	10 3/8
	H13	8202 1302 34	12,5 1/2		H13	8202 1202 34	12,5 1/2
M – Rosca macho 	M08	8202 1302 36	1/4 BSP	SH – Mang. de seguridad^a 	SH06	8202 1203 10	6,3 1/4
	M10	8202 1302 44	3/8 BSP		SH08	8202 1203 36	8 5/16
					SH10	8202 1203 28	10 3/8
MT – Rosca macho cónica 	MT15	8202 1302 51	1/2 BSPT	M – Rosca macho 	M06	8202 1202 37	1/8 BSP
					M08	8202 1202 45	1/4 BSP
					M10	8202 1202 52	3/8 BSP
F – Hembra 	F08	8202 1302 69	1/4 BSP	MT – Rosca macho cónica 	MT08	8202 1202 60	1/4 BSPT
					MT10	8202 1202 78	3/8 BSPT
					MT15	8202 1203 02	1/2 BSPT
				F – Hembra 	F08	8202 1202 86	1/4 BSP
					F10	8202 1202 87	3/8 BSP

^aPara mangueras mayores de 3 metros.

Norma UE de Atlas Copco

QIC 10S

El acoplamiento de seguridad QIC 10S es adecuado para herramientas de montaje y taladros. Robusto y duradero, es intercambiable con el acoplamiento QIC 10.

- Acoplamiento de alto caudal.
- Manejo con una mano.
- Función de seguridad de acuerdo a EN 983 / ISO 4414.
- Mercado principal: Europa y Australia.



Perfil del conector

Datos técnicos

Capacidad máx. 23 l/s (0,5 bar ΔP)
 Caudal económico 14 l/s (0,2 bar ΔP)
 Presión máx. de trabajo 16 bar
 Rango de temperatura -20°C a +80°C

Gráfico de pérdidas de carga / caudal. QIC 10S M10 y NIP 10 M10

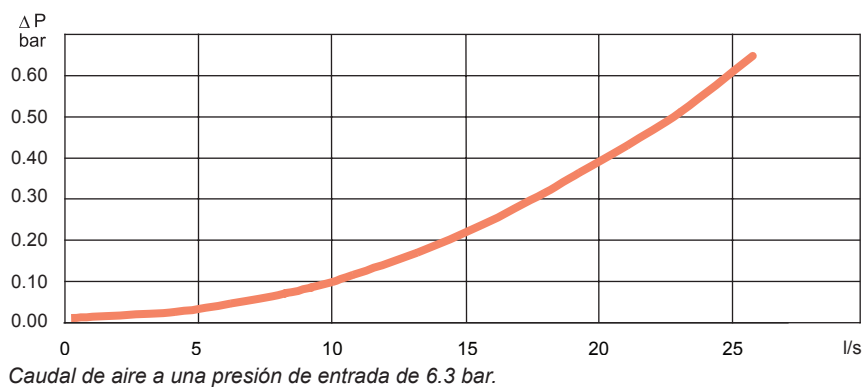

QIC 10S y NIP 10, 14 l/s (caudal de aire recomendado a una presión de 6.3 bar)

Tipo de conexión	Acoplamiento QIC 10S			Tipo de conexión		Conector NIP 10		
	Designación	Tamaño mm pulg	Designación	Designación	Tamaño mm pulg			
H – Manguera 	H06	8202 1302 08	6,3 1/4	H – Manguera 	H06	8202 1202 11	6,3 1/4	
	H08	8202 1302 18	8 5/16		H08	8202 1202 94	8 5/16	
	H10	8202 1302 33	10 3/8		H10	8202 1202 29	10 3/8	
	H13	8202 1302 39	12,5 1/2		H13	8202 1202 34	12,5 1/2	
M – Rosca macho 	M08	8202 1302 43	1/4 BSP	SH – Mang. de seguridad^a 	SH06	8202 1203 10	6,3 1/4	
	M10	8202 1302 54	3/8 BSP		SH08	8202 1203 36	8 5/16	
	M15	8202 1302 81	1/2 BSP		SH10	8202 1203 28	10 3/8	
MT – Rosca macho cónica 	MT15	8202 1302 58	1/2 BSPT	M – Rosca macho 	M06	8202 1202 37	1/8 BSP	
					M08	8202 1202 45	1/4 BSP	
					M10	8202 1202 52	3/8 BSP	
F – Hembra 	F08	8202 1302 73	1/4 BSP	MT – Rosca macho cónica 	MT08	8202 1202 60	1/4 BSPT	
	F10	8202 1302 74	3/8 BSP		MT10	8202 1202 78	3/8 BSPT	
				MT15	8202 1203 02	1/2 BSPT		
				F – Hembra 	F08	8202 1202 86	1/4 BSP	
					F10	8202 1202 87	3/8 BSP	

^a Para mangueras mayores de 3 metros.

Norma UE de Atlas Copco

QIC 15

El acoplamiento rápido QIC 15 es adecuado para herramientas de montaje, amoladoras y taladros. Puede resistir el trato más severo en las aplicaciones más difíciles.

- Caudal extremadamente alto.
- Resistente y duradero.
- Manejo con una mano.
- Mercado principal: Europa.



Perfil del conector



Datos técnicos

Capacidad máx. 48 l/s (0,5 bar ΔP)
 Caudal económico 30 l/s (0,2 bar ΔP)
 Máx. presión trabajo 10 bar
 Rango de temperatura -20°C a +80°C

Gráfico de pérdidas de carga / caudal. QIC 15 M15 y NIP 15 F15

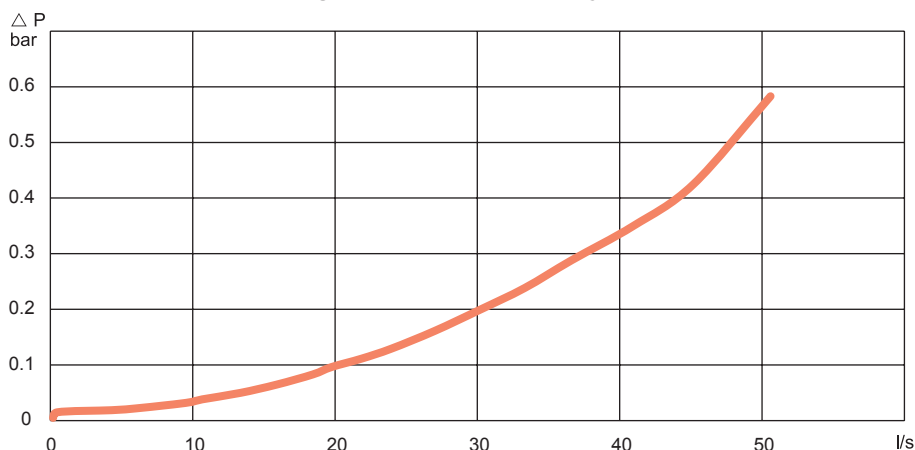

Caudal de aire a una presión de entrada de 6.3 bar.

QIC 15 y NIP 15, 30 l/s (caudal de aire recomendado a una presión de 6.3 bar)

Tipo de conexión	Acoplamiento QIC 15		Tamaño		Tipo de conexión	Conector NIP 15		Tamaño	
	Designación	Designación	mm	pulg		Designación	Designación	mm	pulg
H – Manguera 	H10	8202 1304 00	10	3/8	H – Manguera 	H06	8202 1251 03	6,3	1/4
	H13	8202 1304 18	12,5	1/2		H08	8202 1252 28	8	5/16
	H16	8202 1304 26	16	5/8		H10	8202 1251 11	10	3/8
M – Rosca macho 	M08	8202 1304 34	1/4	BSP		H13	8202 1251 29	12,5	1/2
	M10	8202 1304 42	3/8	BSP		H16	8202 1251 37	16	5/8
	M15	8202 1304 59	1/2	BSP		SH – Mang. de seguridad^a 	SH10	8202 1203 44	10
F – Rosca hembra 	F15	8202 1304 67	1/2	BSP	SH13		8202 1203 51	12,5	1/2
					SH16		8202 1203 69	16	5/8
					M – Rosca macho 	M10	8202 1251 45	3/8	BSP
M15	8202 1251 52	1/2	BSP						
MT – Rosca macho cónica 	MT08	8202 1251 60	1/4	BSPT					
	MT10	8202 1251 78	3/8	BSPT					
	MT15	8202 1251 86	1/2	BSPT					
F – Rosca hembra 	F08	8202 1251 94	1/4	BSP					
					F10	8202 1252 02	3/8	BSP	
					F15	8202 1252 10	1/2	BSP	

^a Para mangueras mayores de 3 metros.

Norma UE de Atlas Copco

QIC 15S

El acoplamiento de seguridad QIC 15S es adecuado para herramientas de montaje, amoladoras y taladros. El QIC 15S es fácil de manejar, resistente y duradero.

- Caudal excepcionalmente alto.
- Manejo con una mano.
- Función de seguridad de acuerdo a EN 983 / ISO 4414.
- Mercado principal: Europa.



Perfil del conector



Datos técnicos





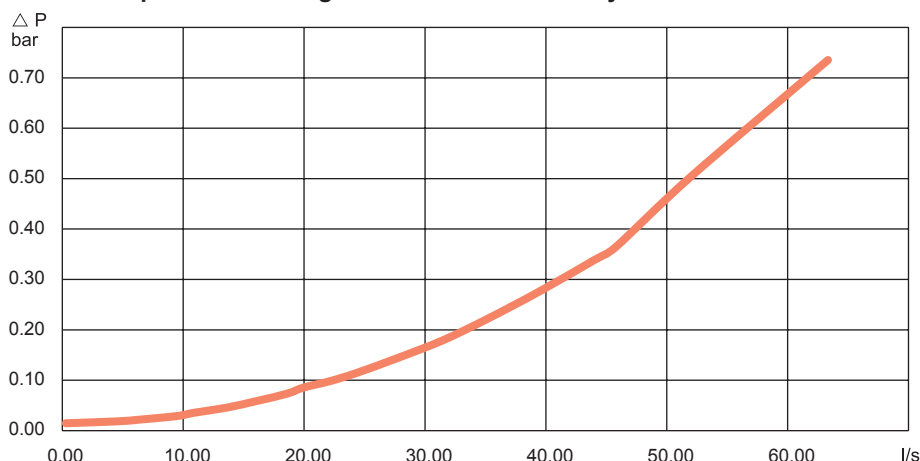

Capacidad máx. 52 l/s (0,5 bar ΔP)
 Caudal económico 33 l/s (0,2 bar ΔP)
 Máx. presión trabajo 10 bar
 Rango de temperatura -20°C a +80°C

Gráfico de pérdidas de carga / caudal. QIC 15S M15 y NIP 15 F15

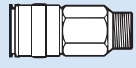
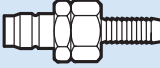
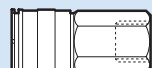

Caudal de aire a una presión de entrada de 6.3 bar.

QIC 15S y NIP 15, 33 l/s (caudal de aire recomendado a una presión de 6.3 bar)

Tipo de conexión	Acoplamiento QIC 15S	Designación	Tamaño		Tipo de conexión	Conector NIP 15	Designación	Tamaño	
			mm	pulg				mm	pulg
H – Manguera 	H10	8202 1304 08	10	3/8	H – Manguera 	H06	8202 1251 03	6,3	1/4
	H13	8202 1304 23	12,5	1/2		H08	8202 1252 28	8	5/16
	H16	8202 1304 33	16	5/8		H10	8202 1251 11	10	3/8
M – Rosca macho 	M08	8202 1304 38	1/4	BSP	SH – Mang. de seguridad ^a 	SH10	8202 1203 44	10	3/8
	M10	8202 1304 48	3/8	BSP		SH13	8202 1203 51	12,5	1/2
	M15	8202 1304 73	1/2	BSP		SH16	8202 1203 69	16	5/8
F – Rosca hembra 	F15	8202 1304 74	1/2	BSP	M – Rosca macho 	M10	8202 1251 45	3/8	BSP
						M15	8202 1251 52	1/2	BSP
					MT – Rosca macho cónica 	MT08	8202 1251 60	1/4	BSPT
						MT10	8202 1251 78	3/8	BSPT
						MT15	8202 1251 86	1/2	BSPT
					F – Rosca hembra 	F08	8202 1251 94	1/4	BSP
						F10	8202 1252 02	3/8	BSP
						F15	8202 1252 10	1/2	BSP

^a Para mangueras mayores de 3 metros.

Norma ASIA

ErgoQIC 10 ASIA

El ErgoQIC 10 ASIA es un acoplamiento de paso total, sin restricción de aire en el interior. Es adecuado para herramientas de montaje, taladros y amoladoras. Una vez instalado, comprobará las ventajas de una mayor productividad y eficiencia energética.

- Acoplamiento de paso total.
- Resistente y duradero.
- Mínimo esfuerzo de conexión.
- Función de seguridad de acuerdo a EN 983 / ISO 4414.
- Mercado principal: Asia, Italia.

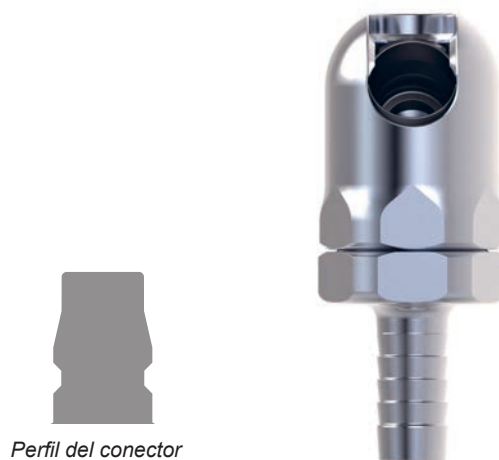

Datos técnicos

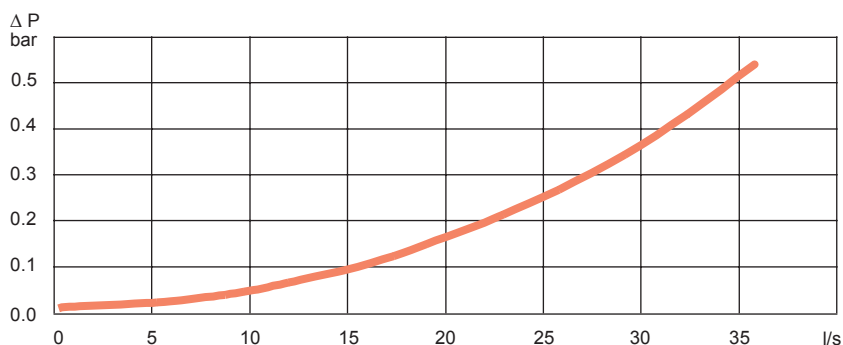

Capacidad máx. 35 l/s (0,5 bar ΔP)
 Caudal económico 22 l/s (0.2 bar ΔP)
 Presión máx. de trabajo 16 bar
 Rango de temperatura -10°C a +70°C

Gráfico de pérdidas de carga / caudal. ErgoQIC 10 ASIA y NIP 10 ASIA

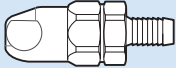

Caudal de aire a una presión de entrada de 6.3 bar.

ErgoQIC 10 ASIA y NIP 10 ASIA, 22 l/s (caudal de aire recomendado a una presión de 6.3 bar)

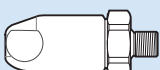
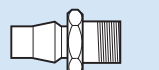
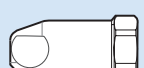
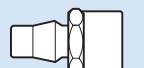
Tipo de conexión	Acoplamiento ErgoQIC 10 ASIA	Designación	Tamaño mm pulg	Tipo de conexión	Conector NIP 10 ASIA	Designación	Tamaño mm pulg
H – Manguera 	H06	8202 1104 00	6,3 1/4	H – Manguera 	H06	8202 1202 15	6,3 1/4
	H08	8202 1104 01	8 5/16		H08	8202 1202 16	8 5/16
	H10	8202 1104 02	10 3/8		H10	8202 1202 17	10 3/8
	H13	8202 1104 03	12,5 1/2		H13	8202 1202 18	12,5 1/2
MT – Rosca macho cónica 	MT08	8202 1104 05	1/4 BSPT	MT – Rosca macho cónica 	MT06	8202 1202 19	1/8 BSPT
	MT10	8202 1104 06	3/8 BSPT		MT08	8202 1202 20	1/4 BSPT
	MT15	8202 1104 07	1/2 BSPT		MT10	8202 1202 21	3/8 BSPT
FT – Rosca hembra cónica 	FT08	8202 1104 09	1/4 BSPT	FT – Rosca hembra cónica 	FT08	8202 1202 23	1/4 BSPT
	FT10	8202 1104 10	3/8 BSPT		FT10	8202 1202 24	3/8 BSPT
	FT15	8202 1104 11	1/2 BSPT		FT15	8202 1202 25	1/2 BSPT

Norma ASIA

QIC 10 ASIA

El acoplamiento rápido QIC 10 ASIA es adecuado para herramientas de montaje, taladros y amoladoras pequeñas. El QIC 10 ASIA tiene una amplia gama de conexiones disponible y es intercambiable con conectores de la norma asiática.

- Alto caudal.
- Manejo con una mano.
- Resistente y duradero.
- Mercado principal: Asia.



Datos técnicos

Capacidad máx 20 l/s (0.5 bar ΔP)
 Caudal económico 13 l/s (0.2 bar ΔP)
 Presión máx. de trabajo 10 bar
 Rango de temperatura -20°C to +80°C

Gráfico de pérdidas de carga / caudal. QIC 10 ASIA y NIP 10 ASIA

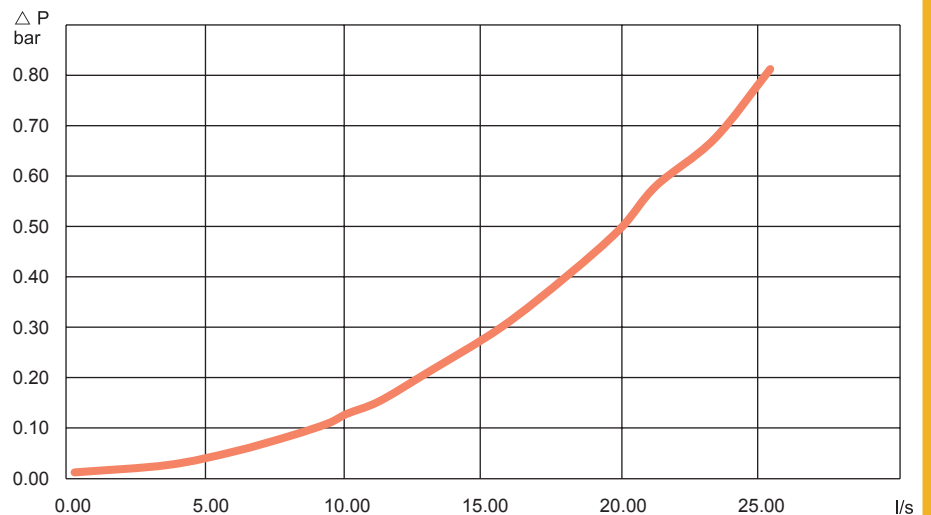

Caudal de aire a una presión de entrada de 6.3 bar.

QIC 10 ASIA y NIP 10 ASIA, 13 l/s (caudal de aire recomendado a una presión de 6.3 bar)

Tipo de conexión	Acoplamiento QIC 10 ASIA	Designación	Tamaño mm pulg	Tipo de conexión	Conector NIP 10 ASIA	Designación	Tamaño mm pulg
H – Manguera 	H06	8202 1302 85	6,3 1/4	H – Manguera 	H06	8202 1202 15	6,3 1/4
	H08	8202 1302 86	8 5/16		H08	8202 1202 16	8 5/16
	H10	8202 1302 87	10 3/8		H10	8202 1202 17	10 3/8
	H13	8202 1302 88	12,5 1/2		H13	8202 1202 18	12,5 1/2
MT – Rosca macho cónica 	MT08	8202 1302 89	1/4 BSPT	MT – Rosca macho cónica 	MT06	8202 1202 19	1/8 BSPT
	MT10	8202 1302 90	3/8 BSPT		MT08	8202 1202 20	1/4 BSPT
	MT15	8202 1302 91	1/2 BSPT		MT10	8202 1202 21	3/8 BSPT
FT – Rosca hembra cónica 	FT08	8202 1302 92	1/4 BSPT	FT – Rosca hembra cónica 	FT08	8202 1202 23	1/4 BSPT
	FT10	8202 1302 93	3/8 BSPT		FT10	8202 1202 24	3/8 BSPT
	FT15	8202 1302 94	1/2 BSPT		FT15	8202 1202 25	1/2 BSPT

Los acoplamientos de garras están fabricados en acero forjado y templado. Pueden soportar el trato más duro y tienen una larga vida útil, incluso en las condiciones más adversas. La cabeza del acoplamiento es la misma para todos los tamaños, por lo que pueden combinarse según las necesidades.

Presión máxima de trabajo recomendada: 10 bar.

- Amplia sección – las superficies mecanizadas confieren una baja resistencia al paso de aire, que se traduce en una mínima pérdida de carga.
- Garras robustas – resisten el trato más severo sin deformarse.
- Orejetas de cierre – fabricadas con una alta precisión para obtener un cierre fiable.
- Juntas de caucho especial, resistentes al aceite y a los cambios de temperatura. Máx. temperatura 80°C (176°F).
- Asientos de las juntas: las ranuras torneadas aseguran un sellado a prueba de fugas.
- Los acoplamientos están galvanizados, con una excelente protección contra la corrosión.



Gráfico de pérdidas de carga / caudal. Para 2 unidades de CLAW

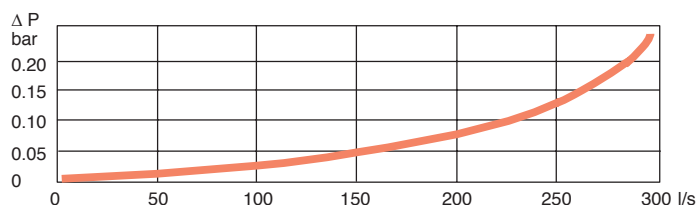

Caudal de aire a una presión de entrada de 6 bar.

CLAW

Tipo de conexión	Acoplamiento CLAW	Designación	Tamaño		Diámetro B, mm	
			mm	pulg		
H – Manguera		H06	9000 0308 00	6,3	1/4	5,0
		H10	9000 0309 00	10	3/8	8,0
		H13	9000 0310 00	12,5	1/2	10,5
		H16	9000 0311 00	16	5/8	13,5
		H20	9000 0312 00	19	3/4	17,0
		H25	9000 0313 00	25	1	22,0
LNH – Contratuerca, manguera		LNH10	9000 0260 00	10	3/8	8,0
		LNH13	9000 0261 00	12,5	1/2	10,5
		LNH16	9000 0262 00	16	5/8	13,5
		LNH20	9000 0263 00	19	3/4	17,2
		LNH25	9000 0264 00	25	1	22,0
M – Rosca macho		M10	9000 0300 00		3/8 BSP	11,2
		M15	9000 0301 00		1/2 BSP	14,8
		M20	9000 0302 00		3/4 BSP	19,0
		M25	9000 0303 00		1 BSP	25,5
F – Rosca hembra		F10	9000 0304 00		3/8 BSP	15,0
		F15	9000 0305 00		1/2 BSP	18,6
		F20	9000 0306 00		3/4 BSP	24,0
		F25	9000 0307 00		1 BSP	25,0
Tapa de protección para acoplamientos CLAW		9000 0314 00				
Junta+ extra para acoplamientos CLAW		Para tipo H, M y F	9000 0000 00 (+80°C), 9000 0000 01 (+200°C) ^a			
		Para LNH10, -13 y -16	9000 0015 00			
		Para LNH20 y -25	9000 0268 00 (+80°C), 9000 0319 00 (+200°C) ^a			
Pinza de seguridad		3176 8640 90	25 unidades			

^a Vítón verde.

BAL y BAL-1A

Las válvulas BAL y BAL-1A de Atlas Copco son adecuadas para su uso con aire, agua y otros muchos líquidos y gases, gracias a los materiales con los que están fabricadas. Elija la más adecuada a sus necesidades.

- Grasa sin silicona – Ambas están lubricadas con grasa sin silicona, aspecto muy importante cuando se pinta por pulverización.
- Máximo caudal – Válvula de paso total según normas DIN.
- Carcasa y bola de latón estampado en caliente y cromado MS 58.
- Mango de aluminio esmaltado.

BAL – con juntas de caucho nitrílico

Pueden usarse en todas las posiciones, desde completamente abiertas a completamente cerradas.

Las bolas y los sellos pueden cambiarse sin desmontar la válvula de la tubería.

BAL-1A – con juntas de teflón

Diseñadas para funcionar tanto en apertura total como cierre total.



Modelo	Rosca de conexión pulg BSP	Diámetro D mm	L mm	H mm	I mm	Designación
BAL 08	1/4	9,5	50	41	-	8202 0301 05
BAL 10	3/8	9,5	50	41	-	8202 0302 04
BAL 15	1/2	12,5	60	43	-	8202 0303 03
BAL 20	3/4	19	75	55	-	8202 0304 02
BAL 25	1	24,5	90	64	-	8202 0305 01
BAL-1A 08	1/4	8	43	44	73	8202 0306 03
BAL-1A 10	3/8	10	50	47	73	8202 0306 11
BAL-1A 15	1/2	15	61	53	94	8202 0306 29
BAL-1A 20	3/4	20	70	57	94	8202 0306 37
BAL-1A 25	1	25	83	67,5	122	8202 0306 45
BAL-1A 32	1 1/4	32	100	83	150	8202 0306 52
BAL-1A 40	1 1/2	38	107	87	150	8202 0306 60
BAL-1A 50	2	50	129	103	193	8202 0306 78

Datos técnicos

BAL

Presión máxima de trabajo: 16 bar.

Rango de temperatura de trabajo: -20°C a +90°C.

BAL-1A

Presión máxima de trabajo: 16 bar (BAL-1A 40 y 50: máx. 16 bar hasta +100°C).

Rango de temperatura de trabajo: -30°C a +200°C. (BAL-1A 40 y 50: a +200°C la presión máxima de trabajo se reduce a 8 bar).

Dimensiones

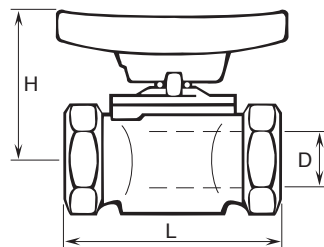

Conexión doble

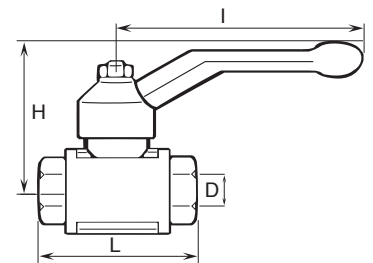

BAL

Conector giratorio MultiFlex Conector multidireccional

El MultiFlex es un ingenioso conector multidireccional. Conecte su herramienta y la manguera permanecerá en la posición ideal, por mucho que usted y la herramienta se muevan. El MultiFlex gira 360° en todas las direcciones mientras la manguera permanece recta. MultiFlex alivia el esfuerzo cuando se trabaja en espacios reducidos. Además, la manguera parece casi ingravida y se reduce su desgaste. Es la magia de MultiFlex – una combinación de ergonomía y el diseño más ingenioso.



- Ergonómico.
- Menor desgaste de la manguera.
- Alta capacidad de caudal.
- Mínima caída de presión.
- Resistente y duradero.
- Tapa fabricada en EPDM.

Modelo	Máx. caud. aire rec. ^a		Rosca		Peso g	Long. mm	Diám. mm	Designación
	l/s	cfm	Entr. hembra pulg	Sal. macho pulg				
MultiFlex 1/8" BSP	12	25	1/8	1/8	73	66,2	24	8202 1350 18
MultiFlex 1/4" BSP	12	25	1/4	1/4	73	66,2	24	8202 1350 20
MultiFlex 3/8" BSP	32	68	3/8	3/8	130	80,6	29,5	8202 1350 22
MultiFlex 1/2" BSP	32	68	1/2	1/2	125	80,6	29,5	8202 1350 24
MultiFlex 1/8" BSP ^b	12	25	1/8	1/8	76	66,2	27	8202 1350 40
MultiFlex 1/4" BSP ^b	12	25	1/4	1/4	76	66,2	27	8202 1350 41
MultiFlex 1/2" BSP ^c	54	114	1/2	1/2	326	98,3	39	8202 1350 60

^a La caída de presión será de 0,2 bar con una presión de entrada de 6 bar.

^b Con tapa.

^c ALTO CAUDAL.

Gráfico de caudal MultiFlex 1/2" o 3/8"

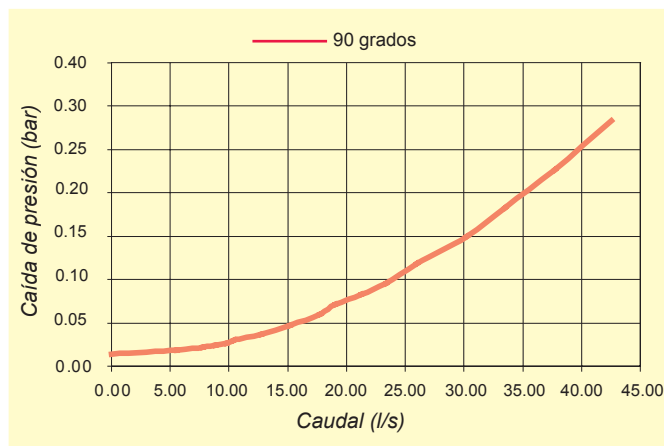

MultiFlex 1/8" o 1/4"

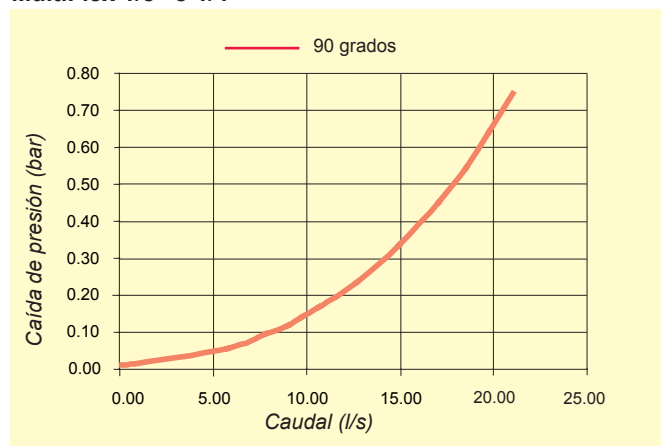

MultiFlex ALTO CAUDAL

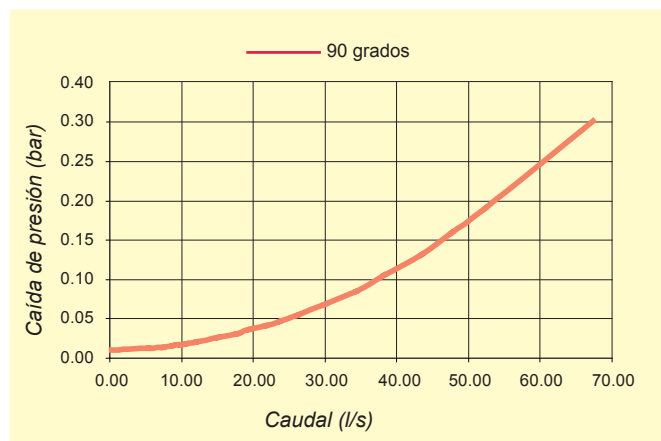



Abrazaderas de presión para mangueras PVC

Para CABLAIR	Para PVC	Abrazadera banda de acero mm	Designación
-	-	5,2- 6,2	0347 0122 18
-	-	5,9- 7,0	0347 0122 19
-	03	7,0- 8,5	0347 0122 05
06	05	8,5-10,0	0347 0122 06
08	06	9,8-11,8	0347 0122 07
-	08	11,3-13,3	0347 0122 08
10	-	12,8-14,8	0347 0122 09
-	10	14,6-16,8	0347 0122 10
13	-	16,5-18,8	0347 0122 11
-	13	18,0-20,3	0347 0122 12
16	-	20,2-22,8	0347 0122 13
-	-	22,0-24,8	0347 0122 14
20	-	23,3-26,3	0347 0122 15
-	-	26,5-30,0	0347 0122 16
25	-	29,8-33,1	0347 0122 22



Conexión de manguera Rosca macho – conector de manguera

Rosca pulg	Tamaño manguera		Designación
	mm	pulg	
1/8 BSP	3,2	1/8	9000 0523 00
1/8 BSPT	5	3/16	4010 0031 00
1/8 BSPT	6,3	1/4	9000 0240 00
1/4 BSP	3,2	1/8	9000 0524 00
1/4 BSPT	6,3	1/4	9000 0241 00
1/4 BSPT	8	5/16	9090 1715 00
1/4 BSPT	10	3/8	9000 0247 00
3/8 BSPT	10	3/8	9000 0242 00
3/8 BSPT	12,5	1/2	9000 0248 00
1/2 BSPT	12,5	1/2	9000 0243 00
1/2 BSPT	16	5/8	9000 0244 00
1/2 BSP	20	3/4	4150 0429 00
3/4 BSPT	20	3/4	9000 0245 00
1 BSPT	25	1	9000 0246 00



Abrazaderas de presión mangueras de PVC

Para CABLAIR	Para PVC, POLUR	Abrazadera con ajuste por tornillo mm	Designación
-	-	8,0-14,0	0347 6102 00
-	08	11,0-17,0	0347 6103 00
-	10	11,0-17,0	0347 6103 00
-	-	13,0-20,0	0347 6104 00
16	13	15,0-24,0	0347 6105 00
20	16	19,0-28,0	0347 6106 00
-	20	22,0-32,0	0347 6107 00
25	25	26,0-38,0	0347 6109 00
-	-	32,0-44,0	0347 6111 00
-	-	38,0-50,0	0347 6112 00
-	-	50,0-65,0	0347 6113 00



Juntas

Para acoplamientos con rosca macho	Junta de fibra entre material y conector Designación
M5	0657 5710 00
1/8 BSP	0657 5742 00
1/4 BSP	0657 5764 00
3/8 BSP	0657 5785 00
1/2 BSP	0653 0500 01
3/4 BSP	0657 5823 00
1 BSP	0657 5830 00



Abrazaderas de presión para mangueras de goma

Para TURBO	Para RUBAIR	Abrazadera con ajuste por tornillo mm	Designación
-	06	11,0-17,0	0347 6103 00
13	10	13,0-20,0	0347 6104 00
16	13	15,0-24,0	0347 6105 00
-	16	19,0-28,0	0347 6106 00
20	-	22,0-32,0	0347 6107 00
-	20	26,0-38,0	0347 6109 00



Conector reductor de latón

Rosca hembra pulg	Rosca macho pulg	Designación
1/4 BSP	1/8 BSP	9721 4000 94
3/8 BSP	1/4 BSP	9721 4000 92
1/2 BSP	3/8 BSP	9721 4000 93



Abrazaderas de alta resistencia para mangueras de goma

Para TURBO	Para RUBAIR	Abrazadera de alta resistencia mm	Designación
-	-	22,0-25,0	9000 0194 00
20	16	25,0-28,0	9000 0195 00
-	20	29,0-32,0	9000 0196 00
-	25	34,0-38,0	9000 0197 00



Acoplamientos giratorios

Entrada aire	Salida aire macho BSP	Ángulo flexión máx. desde el eje central	Designación
5/16" manguera	1/4	30°	4210 3134 80

Caudal máx. recomendado 10 l/s

Accesorios

Reductor

Rosca macho – rosca hembra



Rosca macho pulg	Rosca hembra pulg	Designación
1/4 BSP	1/8 BSP	9090 0799 00
3/8 BSP	1/4 BSP	9090 0798 00
1/2 BSP	1/4 BSP	9090 1469 00
1/2 BSP	3/8 BSP	9090 0797 00
3/4 BSP	1/2 BSP	9090 0796 00
1 BSPT	3/4 BSP	9090 0795 00

Conexión doble

Rosca macho cónica – rosca macho cónica



Desde rosca pulg	Hasta rosca pulg	Designación
1/8 BSPT	1/8 BSPT	9090 0100 00
1/8 BSPT	1/4 BSPT	9090 0110 00
1/4 BSPT	1/4 BSPT	9090 0120 00
1/4 BSPT	3/8 BSPT	9090 0130 00
3/8 BSPT	3/8 BSPT	9090 0140 00
3/8 BSPT	1/2 BSPT	9090 0150 00
1/2 BSPT	1/2 BSPT	9090 0160 00
1/2 BSPT	3/4 BSPT	9090 0170 00
3/4 BSPT	3/4 BSPT	9090 0180 00
3/4 BSPT	1 BSPT	9090 0190 00
1 BSPT	1 BSPT	9090 0200 00

Conexión doble ajustable

Rosca macho – rosca macho



Desde rosca pulg	Hasta rosca pulg	Designación
1/2 BSP	1/2 BSP	9090 0806 00

Retenes para conexión doble ajustable



Para acoplamiento con rosca macho pulg	Retén de repuesto para conexiones ajustables Designación
1/2 BSP	9090 0884 00
1 BSP	9090 0886 00

Conexión de manguera con tuerca abrazadera y muelle de protección

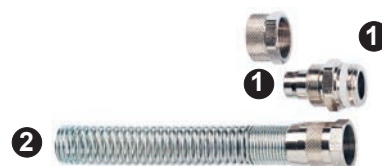

1 Tuerca abrazadera, latón

Diámetro manguera Exterior/interior mm	Rosca macho pulg	Designación
10/8 ^a	1/4 BSP	9721 4002 89
10/8 ^a	3/8 BSP	9721 4002 90
12/9	1/4 BSP	9721 4000 86
12/10 ^b	3/8 BSP	9721 4000 88
15/12.5 ^c	1/2 BSP	9721 4000 89

En acoplamientos rápidos con rosca hembra se debe usar un conector de manguera con rosca macho y con tuerca de abrazadera.

2 Protector con forma de muelle en acero

Diámetro manguera Exterior/interior mm	Designación
10/8 ^a	9721 4002 88
12/10 ^b	9721 4000 91
15/12 ^c	9721 4002 85

El protector con forma de muelle se debe usar con la tuerca de abrazadera de arriba.

^a CABLAIR 08

^b CABLAIR 10

^c CABLAIR 13



Colectores

Entrada 3/8" en cada lado, salidas 1/4" para acoplamientos

Rosca		Número de salidas	Designación
Entrada pulg.	Salida pulg.		
3/8 BSP	1/4 BSP	4	9090 0201 00
3/8 BSP	1/4 BSP	5	9090 0201 01
3/8 BSP	1/4 BSP	6	9090 0201 02

Colectores

Entrada 3/8" en cada lado, salida 1/4" en ambos lados para acoplamientos

Rosca		Número de salidas	Designación
Entrada pulg.	Salida pulg.		
3/8 BSP	1/4 BSP	4	9090 0201 10
3/8 BSP	1/4 BSP	6	9090 0201 11
3/8 BSP	1/4 BSP	8	9090 0201 12
3/8 BSP	1/4 BSP	10	9090 0201 13





Conexiones en Y 2 salidas hembra y 1 entrada macho

Modelo	Rosca hembra pulg.	Rosca macho pulg.	Designación
F/F/M08	1/4 BSP	1/4 BSP	9090 0201 86
F/F/M10	3/8 BSP	3/8 BSP	9090 0201 87
F/F/M15	1/2 BSP	1/2 BSP	9090 0201 85



T para tubo

Modelo	Roscas hembra pulg.	Designación
F08	1/4 BSP	9090 0201 51
F10	3/8 BSP	9090 0201 53
F15	1/2 BSP	9090 0201 50
F20	3/4 BSP	9090 0201 52
F25	1 BSP	9090 0201 54



Cruz para tubo

Modelo	Rosca hembra pulg.	Designación
F08	1/4 BSP	9090 0201 21
F10	3/8 BSP	9090 0201 22
F15	1/2 BSP	9090 0201 20



Racor en T 2 salidas hembra y 1 entrada macho

Modelo	Rosca hembra pulg.	Rosca macho pulg.	Designación
2xF08 1xM08	1/4 BSP	1/4 BSP	9090 0201 61
2xF10 1xM10	3/8 BSP	3/8 BSP	9090 0201 63
2xF15 1xM15	1/2 BSP	1/2 BSP	9090 0201 60
2xF20 1xM20	3/4 BSP	3/4 BSP	9090 0201 62
2xF25 1xM25	1 BSP	1 BSP	9090 0201 64



Cruz 3 roscas hembra y 1 rosca macho

Modelo	Rosca hembra pulg.	Rosca macho pulg.	Designación
3xF08 1xM08	1/4 BSP	1/4 BSP	9090 0201 31
3xF10 1xM10	3/8 BSP	3/8 BSP	9090 0201 32
3xF15 1xM15	1/2 BSP	1/2 BSP	9090 0201 30



T lateral 2 salidas hembra y 1 entrada macho

Modelo	Rosca hembra pulg.	Rosca macho pulg.	Designación
F08/M08/F08	1/4 BSP	1/4 BSP	9090 0201 71
F10/M10/F10	3/8 BSP	3/8 BSP	9090 0201 72
F15/M15/F15	1/2 BSP	1/2 BSP	9090 0201 70



Codo para tubo

Modelo	Rosca hembra pulg.	Designación
F08	1/4 BSP	9090 0201 40
F10	3/8 BSP	9090 0201 43
F15	1/2 BSP	9090 0201 41
F20	3/4 BSP	9090 0201 42
F25	1 BSP	9090 0201 44



Tapón de cabeza hexagonal

Modelo	Rosca macho pulg.	Designación
M08	1/4 BSP	9090 0201 81
M10	3/8 BSP	9090 0201 84
M15	1/2 BSP	9090 0201 80
M20	3/4 BSP	9090 0201 83
M25	1 BSP	9090 0201 82

Cuando se afloja un acoplamiento de una manguera presurizada, ésta comienza a liberar aire comprimido de forma descontrolada. El protector corta el flujo de aire, minimizando el riesgo de que se produzcan lesiones personales o cualquier daño en la pieza de trabajo y componentes cercanos.

Los parámetros de selección son la presión y el caudal de aire. Para un funcionamiento adecuado, la presión de aire se debe ajustar a 7 bar para obtener 6 bar en la herramienta neumática. El caudal de aire se determina por el consumo de la herramienta y la longitud de la manguera.

Al trabajar con llaves de impacto y herramientas de impulso se ha de tener cuidado en la elección del protector. El valor del caudal de aire a plena carga se debe incrementar en un 50% al seleccionar el protector para llaves de impacto y herramientas de impulso, ya que de lo contrario existirá el riesgo de desconexión en funcionamiento libre.

El protector BLOCK tiene rearme automático. Cuando se vuelve a conectar el aire, la válvula del BLOCK abre y se rearme automáticamente.



Tabla de selección usando mangueras estándar

Para poder seleccionar el protector correcto, el caudal de aire así como la longitud y diámetro de manguera deben estar dentro del rango recomendado. La segunda manguera sólo se utilizará cuando se empleen mangueras con una longitud mayor de 20 metros. La segunda manguera será siempre de 20 metros, y la primera se cortará a la longitud apropiada.

Presión máxima de trabajo = 16 bar.

Caudal de aire l/s	Primera mang.		Segunda mang.		Corte del flujo de aire l/s	Producto	Rosca hembra BSP pulg	Designación
	long. m	diám. mm	long. m	diám. mm				
0- 5	1- 5	6,3	0	—	7,8	BLOCK 08L	1/4	8202 0100 50
0- 5	6-10	8	0	—	13	BLOCK 08H	1/4	8202 0100 52
0- 8	1- 5	8	0	—	13	BLOCK 08H	1/4	8202 0100 52
0- 8	6-10	10	0	—	13	BLOCK 08H	1/4	8202 0100 52
0-10	1-10	10	0	—	13	BLOCK 08H	1/4	8202 0100 52
0-10	11-20	12,5	0	—	13	BLOCK 08H	1/4	8202 0100 52
0-14	1- 5	10	0	—	18	BLOCK 10L	3/8	8202 0100 54
0-14	6-10	13	0	—	18	BLOCK 10L	3/8	8202 0100 54
0-15	11-20	16	0	—	32	BLOCK 10H	3/8	8202 0100 56
0-25	1- 5	12,5	0	—	32	BLOCK 10H	3/8	8202 0100 56
0-25	6-10	16	0	—	32	BLOCK 10H	3/8	8202 0100 56
0-35	1- 5	12,5	0	—	45	BLOCK 15H	1/2	8202 0100 58
0-35	6-10	16	0	—	45	BLOCK 15H	1/2	8202 0100 58
0-35	11-20	19	0	—	45	BLOCK 15H	1/2	8202 0100 58
0-60	1-10	19	0	—	75	BLOCK 20H	3/4	8202 0100 60
0-60	1-10	19	20	25	75	BLOCK 20H	3/4	8202 0100 60
0-70	1- 7	19	0	25	86	BLOCK 25H	1	8202 0100 62
0-70	8-20	25	0	25	86	BLOCK 25H	1	8202 0100 62
0-70	1-20	25	20	25	86	BLOCK 25H	1	8202 0100 62

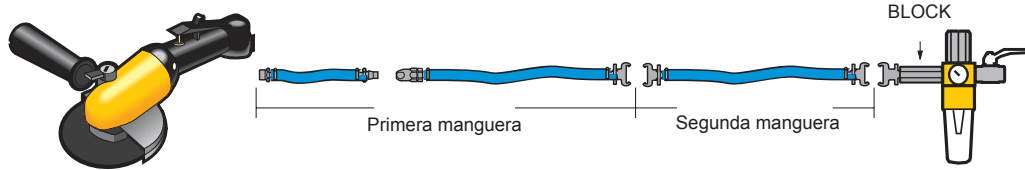
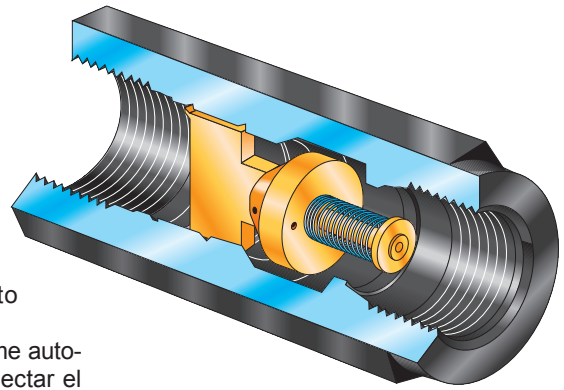

Tabla de selección cuando se utilicen mangueras espirales y enrollador de manguera

Para poder seleccionar el protector BLOCK correcto, el caudal de aire así como la manguera espiral y el enrollador deben estar dentro del rango recomendado.

La segunda manguera, que se utilizará solamente en caso necesario, tendrá un diámetro de 16 mm y una longitud máxima de 5 metros. La segunda manguera deberá colocarse entre el BLOCK y la unidad FRI.

Caudal de aire l/s	Manguera espiral o enrollador				Corte del flujo de aire l/s	Producto	Rosca hembra BSP pulg	Designación
	Modelo	Long. mang. m	Diám. mang. mm	Long. mang. m				
0- 4	SPI 06-3	2,5	6	—	8,3	BLOCK 08L	1/4	8202 0100 50
0- 6	HRIL 3	1,4	—	—	8,3	BLOCK 08L	1/4	8202 0100 50
0- 6	SPI 1S	2,0	6	—	8,3	BLOCK 08L	1/4	8202 0100 50
0- 6	SPI 2L	6,0	8	—	8,3	BLOCK 08L	1/4	8202 0100 50
0- 8	HRIL 4	1,1	—	—	14	BLOCK 08H	1/4	8202 0100 52
0- 8	SPI 09-3	2,5	9	—	14	BLOCK 08H	1/4	8202 0100 52
0- 8	SPI 2M	4,0	8	—	14	BLOCK 08H	1/4	8202 0100 52
0-11	SPI 2S	3,0	8	—	14	BLOCK 08H	1/4	8202 0100 52
0-11	SPI 2L	6,0	11	—	14	BLOCK 08H	1/4	8202 0100 52
0-15	SPI 3M	4,0	11	—	19	BLOCK 10L	3/8	8202 0100 54
0-20	SPI 3S	3,0	11	—	32	BLOCK 10H	3/8	8202 0100 56

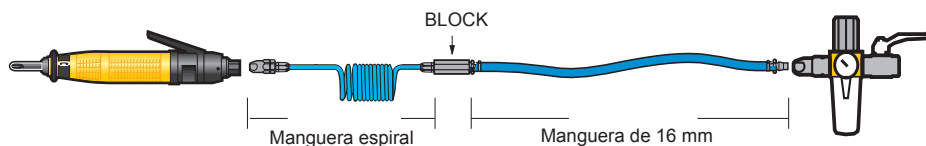
Diagrama de caída de presión para mangueras rectas

Este diagrama le permite elegir la manguera adecuada de acuerdo con el consumo de aire de la herramienta y la longitud de la manguera. El propósito del diagrama es garantizar que la caída de presión de las mangueras no sea superior a 0,2 bar.

Cómo interpretar el diagrama:

Busque el consumo de aire de la herramienta a 6 bar.

Use este valor en el diagrama.

¿Qué longitud de manguera necesita?

Busque el tamaño de manguera necesario en el diagrama.

Determine el tipo de manguera que necesita; Atlas Copco Tools dispone de siete mangueras distintas que cubren todas las necesidades de las herramientas manuales neumáticas.

Ejemplo

La herramienta consume 10 l/s y la aplicación requiere una longitud de manguera de 7 m. Estos dos valores se cruzan ligeramente por debajo de la manguera de 10 mm (una manguera de 7 m y 10 mm da un valor de aproximadamente 11 l/s).

Por tanto, es adecuada una manguera de 10 mm.

Diagrama de caída de presión para mangueras

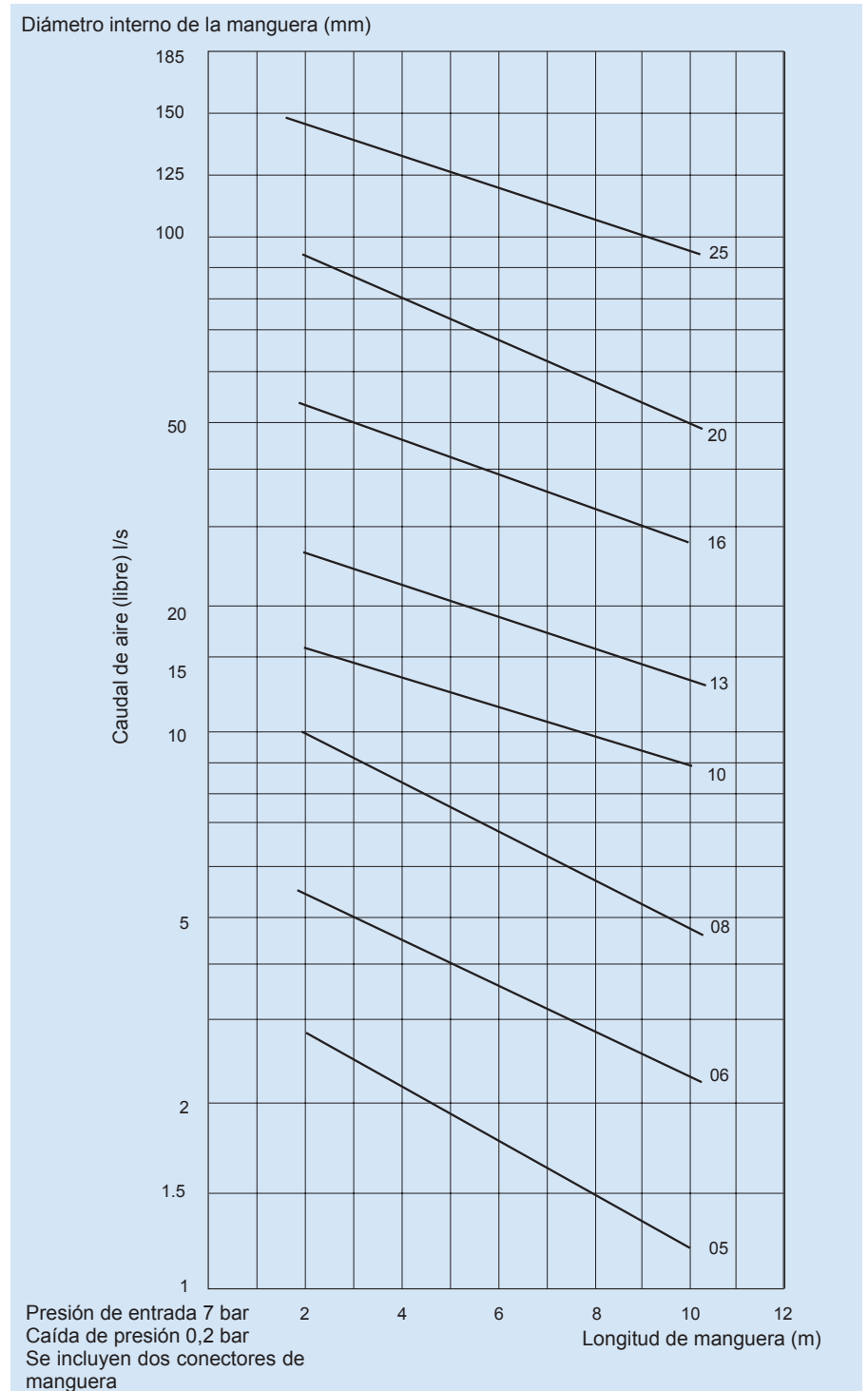

Mangueras CABLAIR

Manguera flexible superligera de PVC

La manguera Cablair está hecha de PVC de alta resistencia. Pesa un 30-50% menos y es mucho más flexible que las mangueras convencionales de PVC. Esto garantiza una total libertad de movimiento para los operarios que utilizan herramientas neumáticas en cualquier entorno de trabajo.

- Bajo peso.
- Extremadamente flexibles.
- Sin silicona.
- Ergonómicas.
- Temperatura de trabajo de -15°C a +60°C.
- Estándares aplicables BS EN ISO 6224:2011, BS EN ISO 5774:2008.

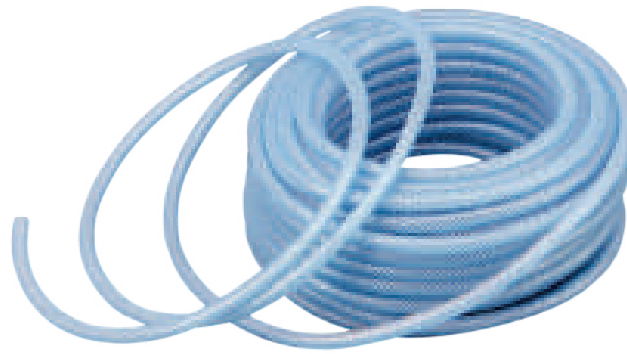

Modelo	Diám. int. manguera		Diám. ext. manguera mm	Máx. presión trabajo ^a bar	Máx. caud. aire rec. ^b l/s	Peso rollo 30 m kg	Designación
	mm	pulg					
CABLAIR 06	6	1/4	8,5	14	4	1,2	9093 0035 11
CABLAIR 08	8	1/3	11	14	7,5	1,7	9093 0035 41
CABLAIR 10	10	2/5	13	12	13	2,1	9093 0035 71
CABLAIR 13	12,5	1/2	16	11	21	3,0	9093 0036 01
CABLAIR 16	16	5/8	21	8	43	5,4	9093 0036 31
CABLAIR 20	19	3/4	24	8	75	5,8	9093 0036 61
CABLAIR 25	25	1	31,5	7	125	10,4	9093 0036 91

^a Con un factor de seguridad de 3 a 20°C (a la temp. máx. de +60°C la presión de trabajo debe reducirse al 50%).

^b En una manguera de 5 metros, la caída de presión será de 0,2 bar.

CABLAIR ESD

Manguera de aire antiestática y muy flexible

La manguera Cablair EDS está diseñada específicamente para su uso en la industria de fabricación de ordenadores. Posee unas propiedades que la permiten trabajar con dispositivos sensibles a las descargas electrostáticas en zonas protegidas con un nivel de riesgo bajo. Además de la demanda en el sector electrónico, también hay un gran potencial en los sectores de fabricantes de radio y equipos de comunicación. El dispositivo debe estar conectado a tierra.

- Extremadamente flexible.
- Antiestática.
- Sin silicona.
- Pruebas de acuerdo con BS2050:1978 (1998) 4.12.
- Temperatura de trabajo de -15°C a +60°C.
- Estándares aplicables BS EN ISO 6224:2011, BS EN ISO 5774:2008, BS EN ISO 8031:2009.



Modelo	Diám. int. manguera		Diám. ext. manguera		Máx. presión trabajo ^a bar	Máx. caud. aire rec. l/s	Peso rollo 30 m kg	Designación
	mm	pulg	mm	pulg				
CABLAIR ESD 06	6	1/4	11	7/16	10	4	2,34	8202 0501 06
CABLAIR ESD 08	8	5/16	12	1/2	9	7,5	2,56	8202 0501 08
CABLAIR ESD 10	10	3/8	14	9/16	8	13	2,71	8202 0501 10
CABLAIR ESD 13	13	1/2	18	23/32	7	21	4,41	8202 0501 13

^a Con un factor de seguridad de 3 a 20°C (a la temp. máx. de +60°C la presión de trabajo debe reducirse al 50%).

Mangueras de PVC

Robusta manguera de PVC para trabajos pesados

Las mangueras de PVC son muy resistentes a la abrasión, lo cual hace que resulten ideales para ambientes de trabajos severos, como talleres mecánicos, fábricas, etc. Está recomendada principalmente para uso en interior.

- Larga vida útil.
- Flexible.
- Transparente.
- Temperatura de trabajo de -15°C a +60°C.
- Estándares aplicables BS EN ISO 6224:2011, BS EN ISO 5774:2008.

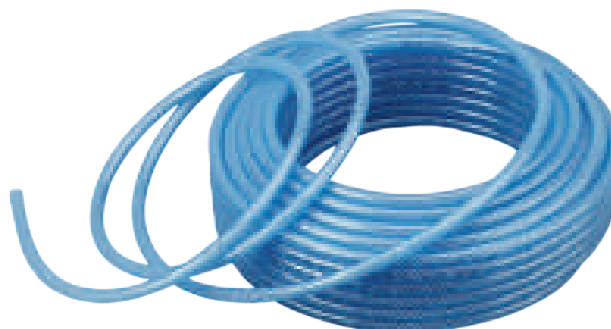

Modelo	Diám. int. manguera		Diám. ext. manguera mm	Máx. presión trabajo ^a bar	Máx. caud. aire rec. ^b l/s	Peso rollo 30 m kg	Designación
	mm	pulg					
PVC 03	3,2	1/8	7	20	0,7	1,4	9093 0037 21
PVC 05	5	3/16	9	10	2,1	1,9	9093 0037 51
PVC 06	6,3	1/4	11	10	4	2,5	9093 0037 81
PVC 08	8	5/16	12	10	7,5	2,9	9093 0038 11
PVC 10	10	3/8	14	14	13	3,7	9093 0038 41
PVC 13	12,5	1/2	18	13	21	5,9	9093 0038 71
PVC 16	16	5/8	22	12	43	7,2	9093 0039 01
PVC 20	19	3/4	25	10	75	8,3	9093 0039 31
PVC 25	25	1	32	10	125	12,5	9093 0039 61

^a Con un factor de seguridad de 3 a 20°C (a la temp. máx. de +60°C la presión de trabajo debe reducirse al 50%).

^b En una manguera de 5 metros, la caída de presión será de 0,2 bar..

POLUR

Manguera de poliuretano de alta resistencia

La manguera Polur es la solución más respetuosa con el medio ambiente. Es muy resistente a la abrasión y al aceite. La manguera Polur dura mucho más que las mangueras de PVC. Es ideal para condiciones de trabajo severas, como talleres mecánicos, fábricas, astilleros y zonas de construcción gracias a su flexibilidad, incluso a temperaturas inferiores a 0°C. Polur está recomendada tanto para uso interior como exterior.

- Resistente al aceite.
- Flexible.
- Larga vida útil.
- Temperatura de trabajo de -30°C a +60°C.



Modelo	Diám. int. manguera		Diám. ext. manguera mm	Presión máx. trabajo ^a bar	Máx. caud. aire rec. ^b l/s	Peso rollo 25 m kg	Designación
	mm	pulg					
POLUR 08	8	5/16	12	20	7,5	2,2	8202 0601 08
POLUR 10	10	3/8	14	16	13	2,5	8202 0602 10
POLUR 13	13	1/2	18	13	21	4,0	8202 0603 13

^a Con un factor de seguridad de 3 a 20°C (a la temp. máx. de +60°C la presión de trabajo debe reducirse al 50%).

^b En una manguera de 5 metros con 2 acoplamientos, y con una presión de entrada de 7 bar, la caída de presión será de 0,2 bar.

TURBO

Manguera de goma superligera y muy flexible

La manguera Turbo ha sido desarrollada para uso interior y exterior. Pesa entre un 30 y un 40% menos que las mangueras de goma convencionales, lo cual hace que resulte ideal para trabajar en fundiciones, astilleros, talleres mecánicos y zonas de construcción. La manguera Turbo es resistente al aceite.

- Peso extremadamente bajo.
- Ligera y flexible.
- Antiestática.
- Resistente a las chipas generadas en las operaciones de soldadura y amolado.
- Temperatura de trabajo de -30°C a +70°C.



Modelo	Diám. int. manguera		Diám. ext. manguera	Máx. presión trabajo ^a	Máx. caudal de aire recomend. ^b	Peso		Designación
	mm	pulg.				kg	kg	
TURBO 13	13	1/2	19	20	21	3,9	–	9093 0057 91
TURBO 13	13	1/2	19	20	21	–	5,9	9093 0057 93
TURBO 16	16,8	2/3	22,8	20	43	4,8	–	9093 0057 31
TURBO 16	16,8	2/3	22,8	20	43	–	7,2	9093 0057 33
TURBO 20	21	5/6	27	20	75	5,4	–	9093 0057 61

^a Con un factor de seguridad de 4 a 20°C.

^b En una manguera de 5 metros con 2 acoplamientos, y con una presión de entrada de 7 bar, la caída de presión será de 0,2 bar.

GOMA

Duradera manguera de goma reforzada y extra gruesa para trabajos pesados

La manguera resiste un trato severo y es adecuada para las tareas más exigentes en construcción, minería, astilleros, fundiciones, etc. El tubo interno es de goma EPDM negra conductiva para disipar la electricidad estática. Refuerzo de alta resistencia a la tracción fabricado con hilos textiles sintéticos.

- Duradera.
- Antiestática.
- Resistente a las chispas generadas en las operaciones de soldadura y amolado.
- Temperatura de trabajo: -40 °C a +90 °C.



Modelo	Diám. int. manguera		Diám. ext. manguera	Máx. Presión de trabajo ^a	Máx. caudal de aire rec. ^b	Longitud	Peso	Designación
	mm	pulg.						
RUBBER	6,3	1/4	12	16	4	30	3,5	9030 2036 00
RUBBER	10	3/8	17	16	13	30	6,9	9030 2037 00
RUBBER	12,5	1/2	22	16	21	30	12,3	9030 2038 00
RUBBER	16	5/8	25	16	43	30	13,9	9030 2039 00
RUBBER	20	3/4	30	16	75	30	19,3	9030 2040 00
RUBBER	20	3/4	30	16	75	20	12,9	9030 2040 03
RUBBER	25	1	36	16	125	30	24,0	9030 2041 00
RUBBER	25	1	36	16	125	20	16,0	9030 2041 03

^a Con un factor de seguridad 5 a 20 °C.

^b En una manguera de 5 metros con dos acoplamientos, y con una presión de entrada de 7 bar, la caída de presión será de 0,2 bar.

RUBAIR

Manguera de goma reforzada de alta resistencia

La manguera Rubair está fabricada con doble refuerzo para satisfacer las demandas de las aplicaciones más exigentes y está recomendada para uso tanto en interior como en exterior. La manguera Rubair es resistente al aceite.

- Gran durabilidad.
- Antiestática.
- Resistente a las chipas generadas en las operaciones de soldadura y amolado.
- Temperatura de trabajo -de 20°C a +80°C.



Modelo	Diám. int. manguera		Diám. ext. manguera mm	Máx. presión trabajo ^a bar	Máx. caud. aire rec. ^b l/s	Peso rollo 20 m kg	Designación
	mm	pulg					
RUBAIR 10	10	3/8	16,0	16	13	3,6	8202 0402 10
RUBAIR 13	12,5	1/2	19,1	16	21	4,7	8202 0403 13
RUBAIR 16	16	5/8	23,0	16	43	6,1	8202 0404 16
RUBAIR 20	20	3/4	26,6	16	75	7,8	8202 0405 20
RUBAIR 25	25	1	34,0	16	125	11,8	8202 0406 25

^a Con un factor de seguridad de 5 a 20°C.

^b En una manguera de 5 metros con 2 acoplamientos, y con una presión de entrada de 7 bar, la caída de presión será de 0,2 bar.

SPI

Mangueras en espiral para aplicaciones en vertical y horizontal

Las mangueras en espiral SPI son ideales para su uso con herramientas neumáticas utilizadas a diferentes distancias de una salida de aire fija. Se estiran fácilmente y se retraen inmediatamente al soltarlas. Cuando se usan con herramientas de mano, se mantienen siempre lejos del suelo y sin estorbar al operario, incrementando la productividad y reduciendo los riesgos de accidentes. Los modelos SPI 1 y SPI 2 tienen acoplamientos con rodamientos de bolas instalados en el extremo largo de la manguera, lo que les permite una rotación de 360°. Todas las mangueras espirales, excepto la SPI 4, están dotadas de muelles protectores. La manguera SPI es ideal para su uso con un equilibrador.

- Auto-retráctil.
- Ligera y flexible.
- Resistente y duradera.
- Material de la manguera: poliuretano (100%).
- Dureza: Shore A 98 +2.
- Color: azul.
- Presión de trabajo: 8 bar a 23°C.
- Presión de estallido: 25 bar a 23°C.
- Rango de temperatura: -40°C a +70°C.



Dimensiones

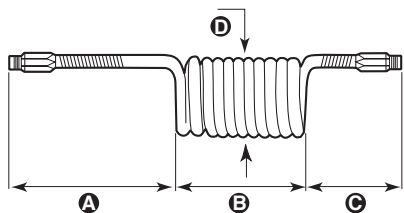

Modelo	Diám. int. mang. mm	Diám. ext. mang. mm	Máx. caud. recom. ^a l/s	Rango trabajo m	Longitud			Máx. diám. espiral mm (D)	Roscas macho pulg. BSP	Designación
					(A) mm	(B) mm	(C) mm			
SPI 1SPSW-S	6,5	10	7	2	500	165	150	55	1/4	8202 0508 71
SPI 1SPSW-M	6,5	10	5	4	500	330	150	55	1/4	8202 0508 73
SPI 2SPSW-S	8	12	13	2	500	130	150	70	3/8	8202 0508 75
SPI 2SPSW-M	8	12	10	4	500	270	150	70	3/8	8202 0508 77
SPI 2SPSW-L	8	12	9	6	500	435	150	70	3/8	8202 0508 79
SPI 2SPSW-XL	8	12	6	8	500	600	150	70	3/8	8202 0508 81
SPI 3SP-S	11	16	25	2	500	185	150	98	3/8	8202 0508 82
SPI 3SP-M	11	16	22	4	500	250	150	98	3/8	8202 0508 84
SPI 3SP-L	11	16	17	6	500	390	150	98	3/8	8202 0508 86
SPI 3SP-XL	11	16	13	8	500	550	150	98	3/8	8202 0508 88
SPI 4SP-XXL	13	19	21	10	500	850	500	115	3/8	8202 0508 90

^a A una presión de entrada de 6 bar y una caída de presión de 0,5 bar.

Estas propuestas aumentan la productividad, prolongan la vida útil de la herramienta y garantizan una caída de presión mínima.

Cada kit de productividad incluye una válvula de bola, una unidad de preparación de aire y los acoplamientos, mangueras y conectores necesarios para una instalación correcta y segura de la herramienta.

Sólo hay que elegir el kit de productividad adecuado de acuerdo con el caudal de aire que necesita la herramienta y tener en cuenta si precisa lubricación o no. Se sorprenderá de cuánto mejorará el rendimiento de sus herramientas con los kits de productividad.

- Mayor rendimiento de las herramientas.
- Instalación rápida y sencilla.
- Mayor vida útil de las herramientas.



Kits de productividad para atornilladores, taladros y amoladoras

Modelo	Caudal máx. aire	Manguera, 5 m	Acoplamiento	Lubricación	Designación
Para atornilladores y taladros pequeños con entrada de aire 1/8" BSP					
MIDI Optimizer F/RD EQ08-C06-1/8	6 l/s	Cablair 6 mm	ErgoQIC 08	Sí	8202 0850 10
MIDI Optimizer F/R EQ08-C06-1/8	6 l/s	Cablair 6 mm	ErgoQIC 08	No	8202 0850 19
Para atornilladores y taladros pequeños con entrada de aire 1/4" BSP					
MIDI Optimizer F/RD EQ08-C06	6 l/s	Cablair 6 mm	ErgoQIC 08	Sí	8202 0850 06
Para atornilladores y taladros con entrada de aire 1/4" BSP					
MIDI Optimizer F/RD EQ08-C08	9 l/s	Cablair 8 mm	ErgoQIC 08	Sí	8202 0850 00
MIDI Optimizer F/R EQ08-C08	9 l/s	Cablair 8 mm	ErgoQIC 08	No	8202 0850 01
Para taladros y aprietatuercas pequeños de 1/2" con entrada de aire 3/8" BSP					
MIDI Optimizer F/RD EQ08-C10	16 l/s	Cablair 10 mm	ErgoQIC 08	Sí	8202 0850 07
Para aprietatuercas pequeños de 1/2" con entrada de aire 1/4" BSP					
MIDI Optimizer F/RD EQ08-C10	16 l/s	Cablair 10 mm	ErgoQIC 08	Sí	8202 0850 03
MIDI Optimizer F/RD EQ10-R10	16 l/s	Rubber 10 mm	ErgoQIC 10	Sí	8202 0850 16
Para herramientas de percusión y amoladoras con entrada de aire 3/8" BSP, incl. tramo corto					
MIDI Optimizer F/RD EQ10-R13-W	23 l/s	Rubber 13 mm	ErgoQIC 10	Sí	8202 0850 14
Para herramientas de percusión y amoladoras, incl. tramo corto, conector de herramienta no incluido					
MIDI Optimizer F/RD EQ10-R13-W	23 l/s	Rubber 13 mm	ErgoQIC 10	Sí	8202 0850 15
Para taladros y aprietatuercas con entrada de aire 3/8" BSP					
MIDI Optimizer F/RD EQ10-C13	23 l/s	Cablair 13 mm	ErgoQIC 10	Sí	8202 0850 02
Para taladros y aprietatuercas con entrada de aire 1/4" BSP					
MIDI Optimizer F/RD EQ10-C13-1/4	23 l/s	Cablair 13 mm	ErgoQIC 10	Sí	8202 0850 11
Para amoladoras y aprietatuercas con entrada de aire 3/8" BSP					
MIDI Optimizer F/RD EQ10-T13	35 l/s	Turbo 13 mm	ErgoQIC 10	Sí	8202 0850 17
Para amoladoras y aprietatuercas con entrada de aire 1/2" BSP					
MIDI Optimizer F/R EQ10-T13	35 l/s	Turbo 13 mm	ErgoQIC 10	No	8202 0850 04
MIDI Optimizer F/RD EQ10-T13	35 l/s	Turbo 13 mm	ErgoQIC 10	Sí	8202 0850 13
Para amoladoras con entrada de aire 1/2" BSP					
MIDI Optimizer F/RD EQ10-T16	40 l/s	Turbo 16 mm	ErgoQIC 10	Sí	8202 0850 12
Para turboamoladoras grandes con entrada de aire 1/2" BSP					
MAXI F/R C-T16	60 l/s	Turbo 16 mm	Claw	No	8202 0850 05
Para turboamoladoras grandes con entrada de aire 1/2" BSP					
MAXI F/RD C-T20	65 l/s	Turbo 20 mm	Claw	Sí	8202 0850 20

Kits de productividad para llaves de impacto y herramientas de impulso

Modelo	Caudal máx. aire	Manguera, 5 m	Acoplamiento	Lubricación	Designación
Para llaves de impacto pequeñas y herramientas de impulso con entrada de aire 1/4" BSP					
MIDI Optimizer F/RD EP EQ08-C08	9 l/s	Cablair 8 mm	ErgoQIC 08	Sí	8202 0850 35
Para llaves de impacto pequeñas y herramientas de impulso de 1/2" con entrada de aire 3/8" BSP					
MIDI Optimizer F/RD EQ08-C10	16 l/s	Cablair 10 mm	ErgoQIC 08	Sí	8202 0850 36
Para llaves de impacto pequeñas y herramientas de impulso de 1/2" con entrada de aire 1/4" BSP					
MIDI Optimizer F/RD EQ08-C10	16 l/s	Cablair 10 mm	ErgoQIC 08	Sí	8202 0850 37
MIDI Optimizer F/RD EQ10-R10	16 l/s	Rubber 10 mm	ErgoQIC 10	Sí	8202 0850 38
Para llaves de impacto y herramientas de impulso con entrada de aire 3/8" BSP					
MIDI Optimizer F/RD EQ10-C13	23 l/s	Cablair 13 mm	ErgoQIC 10	Sí	8202 0850 39
Para llaves de impacto y herramientas de impulso con entrada de aire 1/2" BSP					
MIDI Optimizer F/RD EQ10-T13	35 l/s	Turbo 13 mm	ErgoQIC 10	Sí	8202 0850 41

Juegos de manguera premontados

Juegos de manguera premontados

Los juegos de manguera de Atlas Copco facilitan la elección de la combinación de manguera y acoplamiento adecuada para las herramientas neumáticas. Cada juego está preparado para su uso inmediato sin necesidad de herramientas de montaje.

- Combinación correcta manguera-acoplamiento.
- Conexiones de manguera, libres de fugas.
- Uso inmediato.



Juegos de manguera

Manguera	Diám. mm	Long. m	Conector	Acoplamiento	Entrada aire roscada conector	Designación
Cablaire	6	5	ErgoNIP 08	ErgoQIC 08	-	8202 1182 01
Cablaire	6	5	NIP 08	ErgoQIC 08 US	-	8202 1182 16
Cablaire	6	5	ErgoNIP 10	ErgoQIC 10	1/8" BSP	8202 1180 67
Cablaire	6	5	ErgoNIP 10	ErgoQIC 10	1/4" BSP	8202 1182 01
Cablaire	8	5	ErgoNIP 08	ErgoQIC 08	1/4" BSP	8202 1182 02
Cablaire	8	5	NIP 08	ErgoQIC 08 US	-	8202 1182 21
Cablaire	8	5	ErgoNIP 10	ErgoQIC 08	1/4" BSP	8202 1180 77
Cablaire	10	1.5	ErgoNIP 10	ErgoQIC 10	-	8202 1182 25
Cablaire	10	5	ErgoNIP 08	ErgoQIC 08	1/4" BSP	8202 1182 03
Cablaire	10	5	ErgoNIP 10	ErgoQIC 10	-	8202 1182 05
Cablaire	10	5	NIP10 US	ErgoQIC 10 US	-	8202 1182 17
Cablaire	10	5	ErgoNIP 10	ErgoQIC 10	1/8" BSP	8202 1180 30
Cablaire	13	5	ErgoNIP 10	ErgoQIC 10	3/8" BSP	8202 1180 79
Cablaire	13	5	ErgoNIP 10	ErgoQIC 10	-	8202 1182 10
Cablaire	13	5	NIP 10 US	ErgoQIC 10 US	-	8202 1182 18
Cablaire	13	8.5	ErgoNIP 10	ErgoQIC 10	-	8202 1182 20
Cablaire	13	10	ErgoNIP 10	ErgoQIC 10	-	8202 1182 15
PVC	10	5	ErgoNIP 10	ErgoQIC 10	1/4" BSP	8202 1180 18
PVC	10	5	ErgoNIP 10	ErgoQIC 08	3/8" BSP	8202 1180 31
Goma	10	5	ErgoNIP 10	ErgoQIC 10	3/8" BSP	8202 1180 20
Goma	10	5	NIP 10 US	ErgoQIC 10 US	-	8202 1182 23
Goma	10	5	ErgoNIP 10	ErgoQIC 10	1/4" BSP	8202 1180 43
Goma	13	5	NIP 10 US	ErgoQIC 10 US	-	8202 1182 24
Goma	20	5	CLAW	ErgoQIC 10	-	8202 1180 24
Goma	20	5	CLAW	CLAW	-	8202 1180 29
Turbo	13	5	ErgoNIP 10	ErgoQIC 10	1/2" BSP	8202 1180 22
Turbo	13	5	NIP 10 US	ErgoQIC 10 US	-	8202 1182 19
Turbo	16	5	ErgoNIP 10	ErgoQIC 10	-	8202 1180 34
Turbo	16	5	CLAW	ErgoQIC 10	1/2" BSP	8202 1181 80
Turbo	16	5	NIP 15 US	ErgoQIC 15 US	-	8202 1182 22
Turbo	16	10	ErgoNIP 10	ErgoQIC 10	-	8202 1180 46
Turbo	20	20	CLAW	ErgoQIC 10	-	8202 1181 75



Juegos de tramo corto

Manguera	Diám. mm	Long. m	Conector	Rosca macho	Designación
Cablaire	10	0,7	ErgoNIP 10	1/4" BSPT	8202 1180 19
Cablaire	10	1,5	ErgoNIP 10	1/4" BSPT	8202 1182 30
Cablaire	10	1,5	ErgoNIP 10	3/8" BSPT	8202 1182 35
Cablaire	10	0,7	ErgoNIP 08	1/4" BSPT	8202 1180 47
PVC	10	0,7	ErgoNIP 08	3/8" BSPT	8202 1180 50
Goma	10	0,7	ErgoNIP 10	1/4" BSPT	8202 1180 42
Goma	10	0,7	ErgoNIP 10	3/8" BSPT	8202 1180 44
Goma	13	0,7	ErgoNIP 10	1/2" BSPT	8202 1180 23
Goma	16	0,5	ErgoNIP 10	1/2" BSPT	8202 1180 28
Goma	16	0,5	CLAW	1/2" BSPT	8202 1180 37
Turbo	16	5	CLAW	1/2" BSPT	8202 1181 95

HM LIGHT

Los HM Light tienen una carcasa de material compuesto y una manguera PUR muy resistente al desgaste y al aceite. Están recomendados para atornilladores y pequeñas herramientas de impulso.



Dimensiones

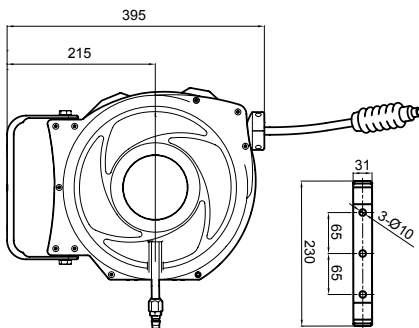

- Soporte giratorio para un uso flexible.
- Ligero y compacto.
- Manguera PUR de alta resistencia.
- Temperatura de trabajo: -30°C a +60°C.
- Presión máx. de trabajo: 20 bar.
- Longitud de la manguera de entrada: 0,9 m.

Modelo	Long. m	Mang.	Diám. int. manguera		Conexión entr. BSP macho	Conexión manguera distrib. BSP macho	Caudal aire l/s	Peso kg	Designación
HM LIGHT	10	PUR	8 mm	5/16 pulg	1/4"	1/4"	9	4,5	8202 1180 91

HM FLEX

Los enrolladores HM FLEX disponen de una carcasa compacta de acero de alta calidad y están recomendados para atornilladores pequeños y medianos, herramientas de impulso pequeñas y medianas, taladros pequeños, llaves de impacto de hasta 1/2", amoladoras pequeñas, remachadoras y cinceladores.



Dimensiones

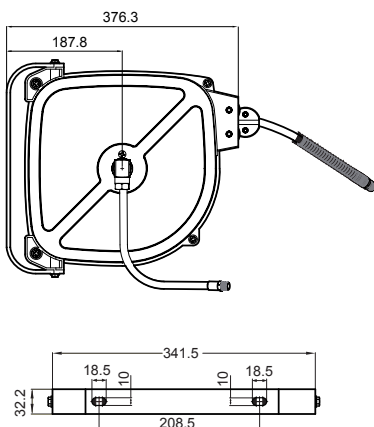

- HM FLEX Grinding con manguera de goma resistente a las chispas.
- El soporte giratorio confiere una gran flexibilidad de uso.
- Resistente y duradero.
- Temperatura de trabajo: -30°C a +60°C.
- Presión máx. de trabajo: 20 bar.
- Longitud de la manguera de entrada: 1,5 m.

Modelo	Long. m	Mang.	Diám. int. manguera		Conexión entr. BSP macho	Conexión manguera distrib. BSP macho	Caudal aire l/s	Peso kg	Designación
HM FLEX Grinding	8	Goma	8 mm	5/16 pulg	1/4"	1/4"	9	8,5	8202 1181 02
HM FLEX	10	PUR	10 mm	3/8 pulg	1/4"	1/4"	14	8,5	8202 1181 00

HM OPEN FLEX

Los enrolladores de manguera de la serie HM Open Flex tienen una carcasa de acero abierta y una manguera de 10 mm o 13 mm. Están recomendados para atornilladores, llaves de impacto, herramientas de impulso, taladros, cinceladores, remachadores y amoladoras de hasta 1000 W.

- Están disponibles en versiones con mangueras PUR de alta resistencia o en versiones con mangueras de goma resistentes a las chispas.
- Montaje en el suelo, pared o techo.
- Soporte giratorio para un uso mas flexible.
- Temperatura de trabajo: -30°C a +60°C.
- Presión máx. de trabajo: 20 bar.
- Longitud de la manguera de entrada: 1,5 m.



Modelo	Long. m	Mang.	Diám. int. manguera		Conexión entr. BSP macho	Conexión manguera distrib. BSP macho		Caudal aire l/s	Peso kg	Designación
			mm	pulg						
HM OPEN FLEX	10	PUR	10	3/8	3/8	3/8	3/8	12	10,5	8202 1181 12
HM OPEN FLEX	15	PUR	10	3/8	3/8	3/8	3/8	8	11	8202 1181 10
HM OPEN FLEX	15	Goma	10	3/8	3/8	3/8	3/8	8	11	8202 1181 09
HM OPEN FLEX L	10	PUR	13	1/2	1/2	1/2	1/2	16	13	8202 1181 22
HM OPEN FLEX L	15	PUR	13	1/2	1/2	1/2	1/2	14	14	8202 1181 20
HM OPEN FLEX L	15	Goma	13	1/2	1/2	1/2	1/2	14	14	8202 1181 14

Dimensiones

HM OPEN FLEX

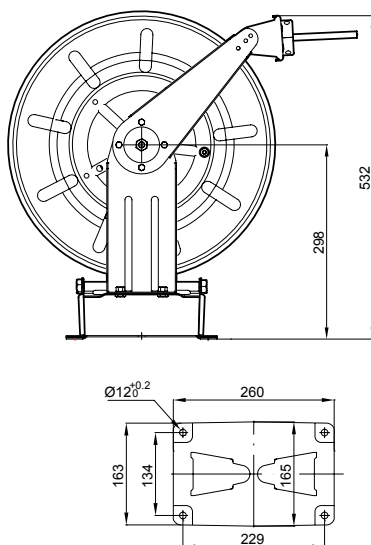

HM OPEN FLEX L

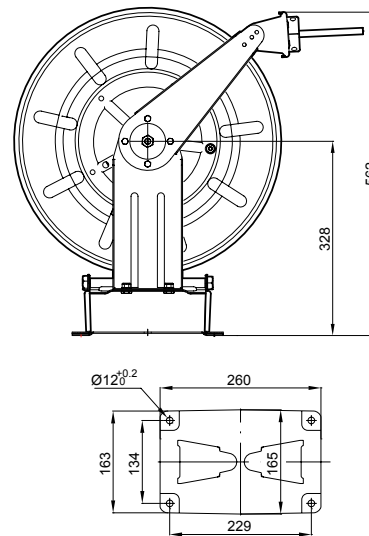

HM FLEX L

Los enrolladores HM FLEX L, con carcasa de acero y manguera de goma de alta calidad, son adecuados tanto para su uso con aire como con agua. Están recomendados para todos los atornilladores, herramientas de impulso, llaves de impacto, taladros, cinceladores, remachadoras y amoladoras de hasta 1000 W.



Dimensiones

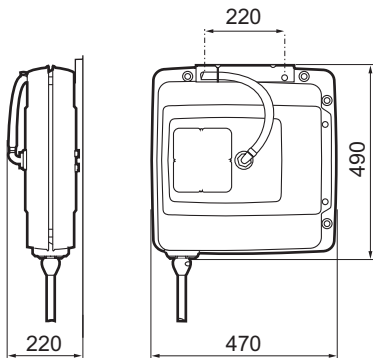

- Manguera de goma NBR.
- Soportes desmontables para montaje en suelo, pared y techo.
- Alto caudal.
- Temperatura de trabajo: -30°C a +60°C.
- Presión máx. de trabajo: 15 bar.
- Longitud de la manguera de entrada: 1 m.

Modelo	Long. m	Mang.	Diámetro manguera		Conexión entr. BSP	Conexión manguera distrib. BSP	Caudal aire l/s	Peso kg	Designación
			mm	pulg	macho	macho			
HM FLEX L	10	Goma	12,5	1/2"	1/2"	1/2"	22	16	8202 1181 56

HM TURBO y HM XL

Los HM Turbo y HM XL tienen una carcasa de acero abierta con manguera Turbo de 20 mm o manguera de goma de 25 mm. Están recomendados para usar con amoladoras de alta potencia.

- Mangueras resistentes a las chispas.
- Gran caudal.
- Montaje en suelo, pared o techo.
- Soporte giratorio para un uso más flexible.
- Temperatura de trabajo: -30°C a +60°C.
- Presión máx. de trabajo: 20 bar.
- Sin manguera, acoplamiento de entrada en la carcasa.



Dimensiones

Modelo	L	H	W
HM TURBO	660	765	340

Modelo	Long. m	Mang.	Diám. int. manguera		Conexión entr. BSP	Conexión manguera distrib. BSP	Caudal aire l/s	Peso kg	Designación
			mm	pulg	macho	macho			
HM Turbo	20	TURBO	20	3/4"	3/4"	Sin rosca	50	42	8202 1181 30
HM XL	15	Goma	25	1"	1"	Sin rosca	60	42	8202 1181 33

Enrollador de manguera – HRIL

Los enrolladores de manguera HRIL están diseñados específicamente para ser usados con herramientas neumáticas pequeñas.

La manguera de aire integrada y el cable de sujeción aseguran un lugar de trabajo ordenado, así como un fácil control de la herramienta.

- Ergonómico – La fuerza de recuperación permanece prácticamente constante en todo el recorrido de la manguera.
- La manguera incorpora un tope de goma, fácilmente ajustable, que permite situar la herramienta en la posición óptima.
- La fuerza de recuperación se gradúa fácilmente por medio de una rueda de mano en la parte posterior de la carcasa (se puede desmontar, si se desea, una vez realizado el ajuste).
- Larga vida útil – La unidad tiene una robusta carcasa, cojinetes autolubricantes y un conector de entrada que gira 360 grados.
- Incorpora una manguera duradera, con protección adicional, para evitar que gire excesivamente alrededor de los conectores de aire.
- Baja caída de presión – Los enrolladores HRIL tienen unas excelentes características de caudal.



Modelo	Rango capac.		Máx. caudal recom. ^a l/s	Recorr. mang. m	Peso		Máx. presión trabajo bar	Dimensiones			Designación
	kg	lb			kg	lb		A mm	B mm	C mm	
HRIL 1	0,2-0,5	0,4-1,1	3,5	1,2	1,2	2,6	10	92	132	173	8202 0600 03
HRIL 3	0,5-1,4	1,1-3,1	5,5	1,0	1,2	2,6	10	92	132	173	8202 0600 11
HRIL 4	0,7-2,0	1,5-4,4	6,5	1,0	1,4	3,1	10	92	132	173	8202 0600 29

^a A una presión de entrada de 6 bar, la caída de presión es de 0,4 ba.

Acoplamientos para la red de aire

Todos los modelos tienen un acoplamiento de entrada BSP 1/4".

HRIL1 se suministra con acoplamientos de salida M5 y BSP 1/8".

HRIL3 se suministra con acoplamientos de salida BSP 1/8" y BSP 1/4".

HRIL4 se suministra con acoplamiento de salida BSP 1/4".

Dimensiones

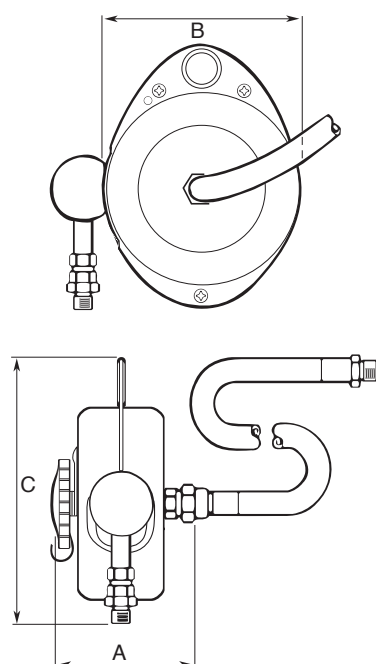

Accesorios opcionales

Denominación	Designación
Cadena de seguridad	4391 4045 90

COLIBRI – COL

Los equilibradores de la gama COL soportan la carga y la mantienen ingravida en toda la longitud del cable.

Productividad

Los equilibradores COL mantienen la herramienta siempre en la posición correcta

Ergonómicos

Los equilibradores COL reducen la tensión en los músculos de los operarios.

Seguridad

La carga no recupera hacia arriba al soltarla, por lo cual el entorno de trabajo queda protegido de una liberación accidental de la carga.

El cable se bloquea en caso de fallo del muelle.

Si precisa aflojar el cable para cambiar la carga, la función de frenado puede activarse por el principio del “arco y la flecha”, en todos los modelos.



Dimensiones

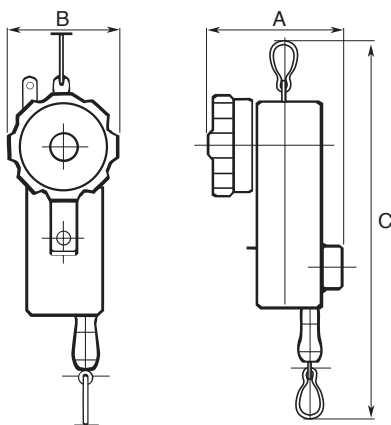

Modelo	Rango de capacidad		Long. cable m	Peso		Dimensiones			Designación
	kg	lb		kg	lb	A mm	B mm	C mm	
COL 1 01	0,7-1,3	1,5-2,9	1,7	0,5	1,1	108	72	245	8202 0750 01
COL 1 02	1,0-2,0	2,2-4,4	1,7	0,5	1,1	108	72	245	8202 0750 19
COL 2 03	1,7-3,5	3,7-7,7	2,4	2,3	5,1	155	116	427	8202 0750 27
COL 2 04	3,0-6,0	6,6-13,2	2,4	2,3	5,1	155	116	427	8202 0750 35
COL 2 05	4,7-7,0	10,4-15,4	2,4	2,5	5,5	155	116	427	8202 0750 43
COL 3 07	5,5-9,0	12,1-19,8	2,4	3,3	7,3	196	116	427	8202 0750 50
COL 3 10	8,0-13,0	17,6-28,7	2,4	3,4	7,5	196	116	427	8202 0750 68
COL 3 15	12,5-17,0	27,6-37,5	2,4	3,8	8,4	196	116	427	8202 0750 76
COL 4 18	14,0-22,0	30,9-48,5	2,4	13,2	29,1	244	193	620	8202 0774 11
COL 4 22	17,0-28,0	37,4-61,7	2,4	13,9	30,6	244	193	620	8202 0750 84
COL 4 30	24,0-38,0	52,9-83,8	2,4	14,5	32,0	244	193	620	8202 0750 92
COL 4 42	36,0-49,0	79,4-107,8	2,4	14,9	32,8	244	193	620	8202 0751 00
COL 4 50	43,0-55,0	98,4-121,3	2,4	15,3	33,7	244	193	620	8202 0751 18

NOTA: COL 1 01 y COL 1 02 tienen cable de nylon. Los demás modelos están equipados con cable de acero.

Accesorios opcionales

Cadena de seguridad

	Designación
COL 1	4391 4045 90
COL 2 y 3	4391 4046 90
COL 4	4391 4047 90

Equilibradores RIL

Los equilibradores RIL mantienen la herramienta siempre a mano. Están disponibles tanto en versión estándar, o retráctil, como en versión de posicionamiento ingrávito.

RIL estándar

- Tope de cable ajustable.
- Muelle y carcasa de alta calidad.
- Rango de carga de 0 a 10 kg.



Dimensiones

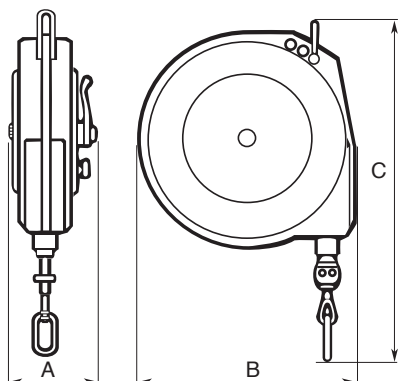

Modelo	Rango capacidad		Long. cable m	Peso		Dimensiones			Designación
	kg	lb		kg	lb	A mm	B mm	C mm	
Estándar - Retráctil									
RIL 1C	0,0-0,5	0,0-1,7	1,5	0,6	1,3	51	106	238	8202 0700 02
RIL 2C	0,4-1,0	0,9-2,2	1,5	0,6	1,3	51	106	238	8202 0701 19
RIL 4C	1,0-2,0	2,2-4,4	1,5	0,6	1,3	51	106	238	8202 0702 18
RIL 5C	1,4-2,3	3,1-5,1	1,5	0,6	1,3	51	106	238	8202 0703 25
RIL 5	0,4-2,3	0,9-5,1	2,4	2,0	4,4	70	157	308	8202 0703 09
RIL 5LR ^b	0,4-2,3	0,9-5,1	2,4	2,0	4,4	70	157	308	8202 0703 15
RIL 10C	2,0-5,0	4,4-11,0	2,4	2,7	6,0	84	190	369	8202 0704 16
RIL 10CS ^a	2,0-5,0	4,4-11,0	2,4	2,7	6,0	84	190	369	8202 0704 20
RIL 15C	5,0-7,0	11,0-15,4	2,4	3,2	7,1	84	190	369	8202 0705 15
RIL 15CS ^a	5,0-7,0	11,0-15,4	2,4	3,2	7,1	84	190	369	8202 0705 20
RIL 22C	6,0-10,0	13,2-22,0	2,4	3,2	7,1	84	190	369	8202 0706 14
RIL 22CS ^a	6,0-10,0	13,2-22,0	2,4	3,2	7,1	84	190	369	8202 0706 20

^a Equilibrador equipado con bloqueo automático del tambor de seguridad en caso de fallo del muelle. Cadena de seguridad incluida.

^b Contiene un trinquete para bloquear el cable gradualmente en toda su longitud.

NOTA: RIL 1C, 2C, 4C y 5C tienen cable de nylon. Los demás modelos están equipados con cable de acero.

Accesorios opcionales

Cadena de seguridad

	Designación
1C, 2C, 4C y 5C	4391 4045 90
10C ^a , 15C ^a y 22C ^a	4391 4156 00
5	4391 4046 90

^a Cadena de seguridad incluida.

Equilibrador WP

Equilibradores con tambor cónico que soportan la carga y la mantienen ingravida en toda la longitud del cable.

Productividad

Los equilibradores WP mantienen siempre la herramienta en la posición correcta y reducen el cansancio del operario

Ergonómicos

Los equilibradores WP reducen el nivel de tensión en los músculos de los operarios.

Seguridad

La carga no recupera hacia arriba al liberarla, por lo que el operario queda protegido contra una liberación accidental de la carga.

- Cable de acero con tope.
- Cadena de seguridad.
- Cambio rápido y sencillo del cable.



Dimensiones

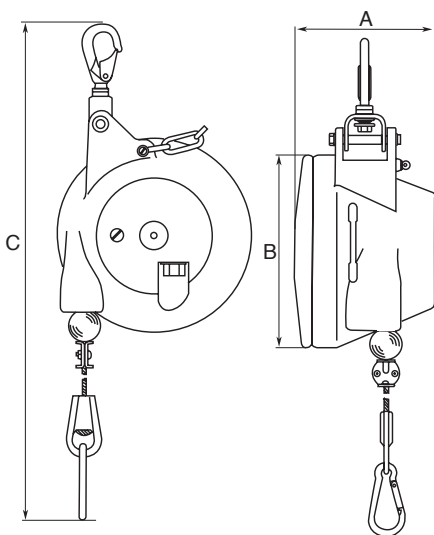

Modelo	Rango capac.		Longitud cable	Peso		Dimensión en			Designación
	kg	lb		m	kg	lb	A mm	B mm	
WP 05-1	0,4-1,2	0,9-2,6	1,6	1,3	2,9	71	141	460	8202 0778 00
WP 05-3	1,2-2,6	2,6-5,7	1,6	1,4	3,1	71	141	460	8202 0778 01
WP 05-4	2,6-3,8	5,7-8,4	1,6	1,5	3,3	71	141	460	8202 0778 02
WP 05-5	3,8-5,2	8,4-11,5	1,6	1,5	3,3	71	141	460	8202 0778 03
WP 05-6	5,2-6,5	11,5-14,3	1,6	1,5	3,3	71	141	460	8202 0778 04
WP 10-3	3-5	6,6-11	2	2,9	6,4	130	188	521	8202 0779 00
WP 10-4,5	4,5-7	10-15,4	2	3,1	6,8	130	188	521	8202 0779 01
WP 10-6	6-10	13-22	2	3,2	7,0	130	188	521	8202 0779 02
WP 10-9	9-14	20-31	2	3,4	7,5	130	188	521	8202 0779 03
WP 10-13	13-17	29-37	2	3,6	8,0	130	188	521	8202 0779 04
WP 10-16	16-21	35-46	2	3,8	8,4	130	188	521	8202 0779 05
WP 20-15	15-25	33-55	2	7,8	17,2	152	218	521	8202 0780 00
WP 20-25	25-35	55-77	2	8,9	19,6	152	218	521	8202 0780 01
WP 20-35	35-45	77-99	2	9,5	21,0	152	218	521	8202 0780 02
WP 20-45	45-55	99-121	2	9,8	21,5	152	218	521	8202 0780 03
WP 30-12	12-20	26-44	2	14,8	32,6	203	285	749	8202 0781 00
WP 30-20	20-30	44-66	2	15,2	33,5	203	285	749	8202 0781 01
WP 30-30	30-45	66-99	2	16,9	37,3	203	285	749	8202 0781 02
WP 30-45	45-60	99-132	2	17,3	38,1	203	285	749	8202 0781 03
WP 30-60	60-75	132-165	2	18,7	41,2	203	285	749	8202 0781 04
WP 30-75	75-90	165-198	2	19,7	43,4	203	285	749	8202 0781 05
WP 30-90	90-100	198-220	2	19,9	43,4	203	285	749	8202 0781 06
WP 40-100	100-115	220-254	3	42,0	43,9	348	320	800	8202 0782 00
WP 40-115	115-130	254-287	3	44,0	97,0	348	320	800	8202 0782 01
WP 40-130	130-140	287-309	3	46,0	101	348	320	800	8202 0782 02
WP 40-140	140-150	309-331	3	48,0	106	348	320	800	8202 0782 03

Pistola de soplado serie BG

Las pistolas de soplado Atlas Copco de la serie BG son una solución robusta y fácil de usar para todas las aplicaciones de limpieza. El cuerpo de plástico ofrece flexibilidad para manejar con la mano derecha o izquierda, aísla del frío y reduce el riesgo de arañazos en las superficies de trabajo. La pistola de soplado tiene unas excelentes propiedades de estrangulación que permiten una fácil regulación del flujo de aire. Su entrada de aire roscada es de latón, totalmente cubierta por el cuerpo de plástico. Hay dos versiones disponibles con boquilla con extremo en estrella para reducir el riesgo de daños o lesiones si se presiona el tubo contra la pieza de trabajo o la piel.

- Alto caudal.
- Suspensión.
- Cuerpo de plástico para evitar arañazos.
- Entrada de aire roscada de latón.
- Disponibilidad de boquilla con extremo en estrella para mayor seguridad.



Modelo	Versión	Presión de trabajo bar	Caudal de aire l/s	Peso kg	Entr. aire roscada lb	BSP	Designación
BG 2603-HF	Tubo largo, alto caudal	6,3	7,5	0,13	0,29	1/4	8202 1006 04
BG 2604-SHF	Tubo corto	6,3	4,3	0,12	0,26	1/4	8202 1006 05
BG 2605-STSS	Tubo corto, boquilla con extremo en estrella	6,3	6,6	0,12	0,26	1/4	8202 1006 06
BG 2606-STS	Tubo largo, boquilla con extremo en estrella, silencer	6,3	6,3	0,14	0,31	1/4	8202 1006 07

Simulador de herramientas neumáticas

Para comprobar si la presión o el caudal son suficientes, se puede conectar el simulador de herramientas neumáticas en lugar de la propia herramienta. El simulador se suministra con diferentes conexiones.

Designación 4145 0698 81.



Unidad de control de presión

La unidad se compone de un manómetro de alta calidad y los acoplamientos necesarios para comprobar la presión en la entrada de aire de la máquina.

Designación 4145 0699 81.

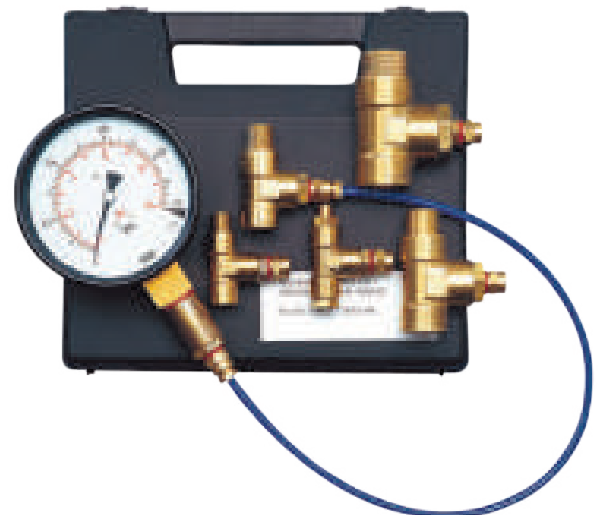

Detector de fugas de aire

El detector se usa para detectar fugas (por ejemplo, en instalaciones de aire comprimido, instalaciones de vacío, etc.). Funciona "escuchando" en una banda de frecuencias que normalmente no contiene interferencias y no es audible para el oído humano (>20 kHz). Las fugas de aire comprimido generan ultrasonidos, que este equipo es capaz de detectar.

El equipo se suministra en un maletín e incluye: dispositivo de detección, auriculares y sonda direccional.

Designación 8202 9002 00.



AIRnet – Solución de tuberías de calidad

AIRnet

AIRnet es un sistema de tuberías de aire comprimido que suministra aire de calidad exactamente donde usted lo necesita, del compresor al punto de uso.

- **Rápido:** Gracias a un diseño inteligente y materiales de bajo peso, AIRnet se puede instalar un 70% más rápido que los sistemas convencionales.
- **Sencillo:** Un solo instalador puede montar las tuberías y acoplamientos AIRnet en pocos pasos, sin necesidad de maquinaria pesada.
- **Fiable:** El bajo rozamiento y las conexiones sin costuras de AIRnet minimizan la caída de presión, lo que contribuye a reducir de forma eficaz el coste de propiedad del sistema de tuberías.

INFORMACIÓN GENERAL

Cumplimiento

- EN 13480 / Directiva 97/23/EC y ASME B31.1
- Cumple las normas comunes sobre equipos de presión: PED / CE / ASME / TUV
- Ø 20 / 25 / 40 / 50 / 63 / 80 / 100 mm
- 3/4", 1", 1 1/2", 2", 2 1/2", 3", 4"

Criterios de rendimiento

- Compatible con aire comprimido y nitrógeno.
- Presión máxima de trabajo PN13 para temperaturas de entre -20 °C (-4 °F) y +70 °C (158 °F).
- Límites de temperatura de funcionamiento: -20 °C (-4 °F) y +70 °C (158 °F).
- Presión de funcionamiento: 20-80 mm: 0,13-13 bar; 100 mm: 0,13-16 bar.
- Punto de rocío a presión mínimo admisible: -70 °C (-94 °F).
- Resistente a los efectos de los aceites de compresores (aceites minerales / a base de PAO / a base de éster).
- Las tuberías AIRnet son resistentes a la radiación ultravioleta directa y los accesorios son resistentes a la radiación ultravioleta indirecta.
- Sin corrosión.
- Resistente a fugas.
- Compatible con compresores exentos de aceite y lubricados.
- Nivel de vacío: 20-80 mm; presión absoluta 0,13 bar (1,88 psi)



Tuberías

- Aleación de aluminio extruido UNS A96063 T5.
- Indicación de máxima presión de diseño.
- Impreso
Designación
Diámetro nominal
Fecha de fabricación



Un proyecto entre áreas de negocio iniciado en 2012 permite a Atlas Copco Tools ofrecer la gama de productos AIRnet bajo petición. Póngase en contacto con el responsable de accesorios de Atlas Copco para obtener más información.

Puede ver la gama completa de productos AIRnet, designaciones incluidas, en el catálogo específico de AIRnet.